

# USBM

Ufficio di Stato  
Brevetti e Marchi  
Repubblica di San Marino

# BOLLETTINO

## BREVETTI, MARCHI E DISEGNI

**N.4/2017**  
**Luglio - Agosto**



Data di Pubblicazione: 07 Settembre 2017

Si informano i gentili utenti che a partire dal 15 giugno 2015 l'Ufficio di Stato Brevetti e Marchi ha adottato un **nuovo codice alfabetico di identificazione delle pratiche di brevetto nazionale**.

A partire dal 15 giugno 2015 le pratiche di brevetto nazionali (domande e concessioni) sono identificate con **SM P anno/numero** (per esempio *SM P 2015/00001*).

**Perciò non saranno più utilizzati i codici SM A anno/numero e SM B anno/numero, neppure per i brevetti depositati e concessi prima del 15 giugno 2015.**

Per le concessioni di Brevetto Europeo il codice di identificazione continua ad essere *SM T anno/numero*.

### LEGENDA

Domanda brevetto nazionale/ Application for national patent: .....SM P anno/year XXXXX

Concessione brevetto nazionale/ Grant of national patent: .....SM P anno/year XXXXX

Domanda di brevetto PCT/ Application (via PCT): .....SM P anno/year XXXXX

Concessione PCT/ Grant (via PCT): .....SM P anno/year XXXXX

Concessione Brevetto Europeo/ Grant (via EPO): .....SM T anno/year XXXXX

Domanda disegno nazionale/ Application for national design: .....SM D anno/year XXXXX

Concessione disegno nazionale/ Grant of national design: .....SM D anno/year XXXXX

Domanda marchio nazionale/ Application for national trademarks: .....SM M anno/year XXXXX

Concessione marchio nazionale/ Registration of national trademarks: .....SM M anno/year XXXXX

### INID CODE

Internationally agreed numbers for the identification of data - WIPO Standard

#### **Numeri concordati a livello internazionale per l'identificazione dei dati- WIPO standard**

|  |  |
|--|--|
| (57) Abstract / Riassunto                                    | (541) Reproduction of the mark name /<br>Riproduzione del marchio denominativo |
| (111) Registration number / Numero di registrazione          | (512) Nice classes / Classificazione di Nizza                                  |
| (141) Expiration date / Data di scadenza                     | (730) Owner(s) / Titolare(i)   |
| (219) Application number / Numero della domanda              | (740) Representative / Consulente in proprietà<br>industriale                  |
| (220) Filing date / Data di deposito                         |  |
| (540) Reproduction of the mark / Riproduzione del<br>marchio |  |



Via 28 Luglio, 196  
47893 Borgo Maggiore B4  
Repubblica di San Marino

Tel. (int.+378) 0549 882982  
Fax. (int.+378) 0549 883856  
Info.brevettiemerchi@pa.sm  
www.usbm.sm

**Repubblica di San Marino**

**Bollettino Marchi, Brevetti e Disegni**

**BREVETTI/PATENTS**

**Domande /Applications**

**USBM - N.4/2017**

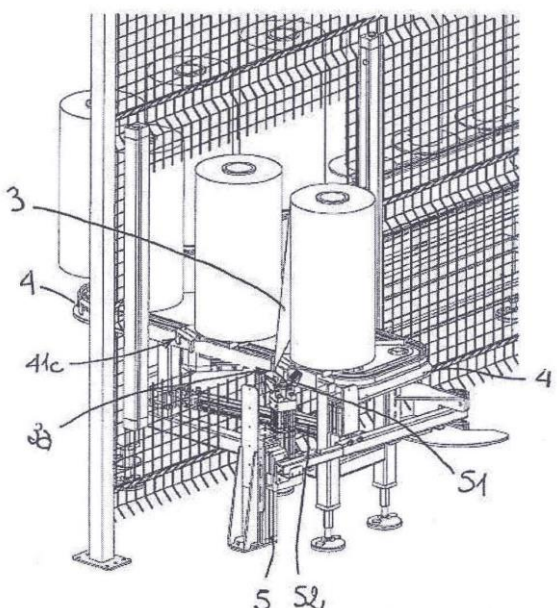
|  |   |
|--|---|
| (219) N. Domanda: <b>SM-P-201700229</b><br>N. Domanda Internazionale: <b>PCT/</b>  | (220) Data Deposito: <b>04/05/2017</b><br>Data Deposito Internazionale:   |
| N. Pubblicazione PCT:  | Priorità:   |
| (730) Richiedenti/Applicants:<br><b>C&amp;C GROUP S.R.L., Via Calcinaro, 2071, 47521<br/>Cesena, Italy</b>   | (720) Inventori/Inventors:<br><b>CASADEI, Claudio</b>   |
| (740) Consulente/Agent:<br><b>MONTEBELLI, Marco Piazza E. Enriquez, 22c<br/>47891 Dogana, RSM</b>  |  <p style="text-align: center;">FIG. 5</p> |
| <p>Titolo</p> <p><b>APPARECCHIATURA PER LA<br/>SOSTITUZIONE DI BOBINE PORTAFILM IN<br/>UNA MACCHINA PER L'AVVOLGIMENTO DI<br/>PALLET A BRACCIO ROTANTE</b></p>   |   |
| <p>(57) Riassunto:</p> <p>Un'apparecchiatura per la sostituzione di bobine portafilm in una macchina per l'avvolgimento di pallet a braccio rotante, in cui la macchina (10) è provvista di un carrello (1) rotante, che supporta una bobina (2) portafilm ed è dotato di mezzi (11) di presa e rilascio della bobina (2) e di mezzi di prestiro (12) del film (3), comprende: un caricatore (4) provvisto di una pluralità di sedi (41a, 41b) per l'alloggiamento di bobine nuove (2a) e di bobine usate (2b) e di un dispositivo di movimentazione (42) di dette sedi (41a, 42b), atto a spostarle da una posizione di riposo ad una posizione prestabilita, in cui avvengono le operazioni di carico e scarico delle bobine (2), e viceversa; ed un braccio mobile (5), incernierato al caricatore (4) e dotato di un organo di presa (51) di un capo (3a) del film (3), atto a portare il capo (3a) del film (3) da una bobina nuova (2a) in posizione di carico ai mezzi di prestiro (12) del film (3) del carrello (1) rotante. [FIG. 5]</p> |   |

**Repubblica di San Marino**

**Bollettino Marchi, Brevetti e Disegni**

**BREVETTI/PATENTS**

**Concessioni /Grants**

**USBM - N.4/2017**

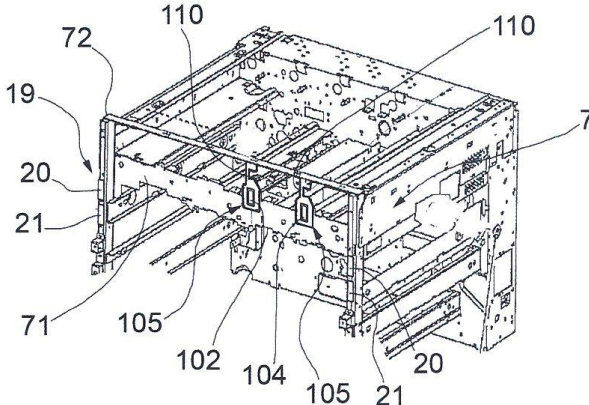
|   |   |
|---|---|
| (219) N. Domanda: <b>SM-P-201600178</b><br>N. Domanda Internazionale: <b>PCT/</b>   | (220) Data Deposito: <b>16/06/2016</b><br>Data Deposito Internazionale:   |
| N. Pubblicazione PCT:   | Priorità:   |
| (730) Richiedenti/Applicants:<br><b>M.C. SYSTEM S.r.l., Via dei Carrai, 13 Umbertide<br/>         06019 Perugia, Italy</b>  | (720) Inventori/Inventors:<br><b>LEPRI Lorenzo</b>  |
| (740) Consulente/Agent:<br><b>MONTEBELLI MARCO Piazza E. Enriquez, 22c<br/>         47891 Dogana, RSM</b>   |  <p style="text-align: center;"><b>FIG.9</b></p> |
| <p style="text-align: center;">Titolo</p> <p style="text-align: center;"><b>METODO PER ADATTARE UNA STAMPANTE<br/>         PER IL FUNZIONAMENTO CON PIU' COLORI</b></p>   |   |
| (57) Riassunto:<br>Un metodo per adattare una stampante per il funzionamento con più colori, la stampante (1) comprendendo un telaio (7) interno e un gruppo (6) di moduli di carico associabile a detto telaio (7), comprende le fasi di applicazione di almeno un primo connettore (101, 103) per cavi elettrici a sgancio rapido in corrispondenza del gruppo (6) di moduli di carico; e di applicazione di almeno un corrispondente secondo connettore (102, 104) a sgancio rapido in corrispondenza del telaio (7) interno della stampante (1).<br>[FIG.9] |   |

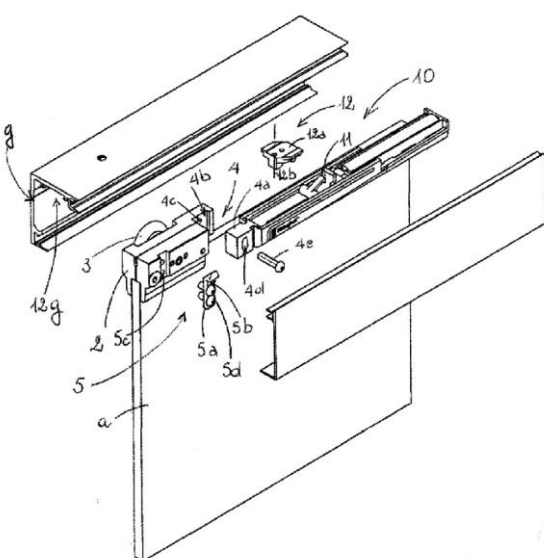
|  |  |
|--|--|
| (219) N. Domanda: <b>SM-P-201600186</b><br>N. Domanda Internazionale: <b>PCT/</b>  | (220) Data Deposito: <b>17/06/2016</b><br>Data Deposito Internazionale:  |
| N. Pubblicazione PCT:  | Priorità:  |
| (730) Richiedenti/Applicants:<br><b>MC-SLIDE S.r.l., Via Bizzocchi, 16 47922 Viserba (RN), Italy</b>   | (720) Inventori/Inventors:<br><b>SHAMPAN Adam</b>  |
| (740) Consulente/Agent:<br><b>MONTEBELLI MARCO Piazza E. Enriquez, 22c 47891 Dogana, RSM</b>   |  <p style="text-align: right;">FIG. 1</p> |
| <p style="text-align: center;">Titolo</p> <p style="text-align: center;"><b>APPARECCHIATURA DI MOVIMENTAZIONE PER ANTE DI PORTE SCORREVOLI</b></p>   |  |
| (57) Riassunto:<br>Un'apparecchiatura di movimentazione per ante di porte scorrevoli all'interno di una guida (g) fissa di scorrimento dell'anta (a), comprende un dispositivo frenante (10), ed una pinza (2) di trascinamento dell'anta (a); mezzi di vincolo regolabili (4) consentono di collocare superiormente all'anta (a) la pinza (2) ed il dispositivo frenante (10), con possibilità di attuarne la regolazione frontalmente.<br>[FIG. 1] |  |

|   |  |
|---|--|
| (219) N. Domanda: <b>SM-P-201600255</b><br>N. Domanda Internazionale: <b>PCT/</b>   | (220) Data Deposito: <b>29/07/2016</b><br>Data Deposito Internazionale:  |
| N. Pubblicazione PCT:   | Priorità:  |
| (730) Richiedenti/Applicants:<br><b>DE NIGRIS Vitantonio, Via San Pietro, 21 20020 Busto Garolfo (MI), Italy</b>  | (720) Inventori/Inventors:<br><b>De Nigris Vitantonio ; RAVAZZI Federico</b>   |
| (740) Consulente/Agent:<br><b>MONTEBELLI MARCO Piazza E. Enriquez, 22c 47891 Dogana, RSM</b>  | <p style="text-align: center;">Titolo<br/><b>IMPIANTO PER IL TRATTAMENTO DI ACQUE REFLUE E RELATIVO PROCEDIMENTO</b></p> |
| (57) Riassunto:<br>Un impianto per il trattamento di acque reflue e relativo procedimento prevede l'utilizzo di un serbatoio di stoccaggio (1), dal quale il refluo viene caricato in un serbatoio di riscaldamento (2) per mezzo di una pompa (3) e da qui immesso in un serbatoio di raffreddamento (4). Dal serbatoio di raffreddamento (4) le acque reflue transitano attraverso una pluralità di colonne (5) contenenti resine a scambio ionico, dopodiché passano in una stazione di controllo (6) e quindi vengono scaricate nella rete fognaria, se i valori rilevati dei parametri di verifica sono accettabili.<br>[FIG. 3] |  |



**Repubblica di San Marino**

**Bollettino Marchi, Brevetti e Disegni**

**BREVETTI/PATENTS**

**Brevetti Europei Convalidati nella Repubblica di San Marino/**

**European Patents Validated in the Republic of San Marino**

**USBM - N.4/2017**

|  |  |
|--|--|
| <i>Repubblica di San Marino</i>              | <i>Brevetti/Patents</i>  |
| <i>Bollettino Marchi, Brevetti e Disegni</i> | <i>Convalide brevetti Europei /</i><br><i>Validated European patents</i> |

|   |   |
|---|---|
| (219) N. Domanda: <b>SM-T-201700252</b><br>N. Domanda Internazionale: <b>EP/11720278.8</b>  | (220) Data Deposito: <b>23/05/2017</b><br>Data Deposito Internazionale: <b>11/05/2011</b> |
| N. Pubblicazione EP: <b>2569010</b>   | Priorità: <b>334986 P 14/05/2010 US</b>   |
| (730) Richiedenti/Applicants:<br><b>AMGEN, INC, One Amgen Center Drive,<br/>Thousand Oaks, CA 91320-1799, U.S.A.</b>                      | (720) Inventori/Inventors:<br><b>OSSLUND, Timothy, D.</b>                                 |
| (740) Consulente/Agent:<br><b>CATALDI, Silvia Via Consiglio dei Sessanta, 99 47891<br/>Dogana, RSM</b>                                    |   |
| Titolo<br><b>FORMULAZIONI DI ANTICORPI AD ALTA<br/>CONCENTRAZIONE</b>   |   |
| (57) Riassunto:<br>Traduzione del testo del brevetto:  |   |

|   |   |
|---|---|
| (219) N. Domanda: <b>SM-T-201700256</b><br>N. Domanda Internazionale: <b>EP/14704053.9</b>  | (220) Data Deposito: <b>25/05/2017</b><br>Data Deposito Internazionale: <b>29/01/2014</b>   |
| N. Pubblicazione EP: <b>2953931</b>   | Priorità: <b>201361759059 P 31/01/2013 US</b>   |
| (730) Richiedenti/Applicants:<br><b>VERTEX PHARMACEUTICALS INCORPORATED,<br/>50 Northern Avenue, Boston, MA 02210, U.S.A.</b>             | (720) Inventori/Inventors:<br><b>ARUMUGAM, Vijayalaksmi; ANDERSON, Corey;<br/>HADIDA-RUAH, Sara, Sabina; ASGIAN, Iuliana,<br/>Luci; BEAR, Brian, Richard; TERMIN, Andreas,<br/>P.; JOHNSON, James, Philip</b> |
| (740) Consulente/Agent:<br><b>DE BENEDETTI, Jacopo Via L. Cibrario, 25 47893<br/>Borgo Maggiore, RSM</b>                                  |   |
| Titolo<br><b>PIRIDONE AMMIDI COME MODULATORI DI<br/>CANALI DEL SODIO</b>  |   |
| (57) Riassunto:<br>Traduzione del testo del brevetto:  |   |

|  |  |
|--|--|
| <i>Repubblica di San Marino</i>              | <i>Brevetti/Patents</i>  |
| <i>Bollettino Marchi, Brevetti e Disegni</i> | <i>Convalide brevetti Europei /</i><br><i>Validated European patents</i> |

|   |  |
|---|--|
| (219) N. Domanda: <b>SM-T-201700285</b><br>N. Domanda Internazionale: <b>EP/13183846.8</b>  | (220) Data Deposito: <b>12/06/2017</b><br>Data Deposito Internazionale: <b>03/12/2010</b>                        |
| N. Pubblicazione EP: <b>2711375</b>   | Priorità: <b>267321 P 07/12/2009 US and 381846 P 10/09/2010 US</b>   |
| (730) Richiedenti/Applicants:<br><b>AMGEN INC., One Amgen Center Drive, Thousand Oaks, California 91320-1799, U.S.A.</b>                        | (720) Inventori/Inventors:<br><b>Li, Yang; HU, Shaw-Fen Sylvia; FOLTZ, Ian; KING, Chadwick T.; ARORA, Taruna</b> |
| (740) Consulente/Agent:<br><b>ZILIOTTO, Tiziano Via Ventotto Luglio, 218 47893 Borgo Maggiore, RSM</b>  |  |
| Titolo<br><b>PROTEINE DI LEGAME DELL'ANTIGENE UMANE CHE SI LEGANO A <math>\beta</math>-KLOTHO, AI RECETTORI DI FGF E AI COMPLESSI DI QUESTI</b> |  |
| (57) Riassunto:<br>Traduzione del testo del brevetto:        |  |

|   |   |
|---|---|
| (219) N. Domanda: <b>SM-T-201700304</b><br>N. Domanda Internazionale: <b>EP/09814164.1</b>  | (220) Data Deposito: <b>22/06/2017</b><br>Data Deposito Internazionale: <b>17/09/2009</b>                       |
| N. Pubblicazione EP: <b>2343982</b>   | Priorità: <b>141686 P 31/12/2008 US; 161387 P 18/03/2009 US and 97716 P 17/09/2008 US</b>                       |
| (730) Richiedenti/Applicants:<br><b>CHIASMA INC., 275 Wyman Street Suite 250, Waltham, MA 02451 / US, U.S.A.</b>                          | (720) Inventori/Inventors:<br><b>SALAMA, Paul; MAMLUK, Roni; MAROM, Karen; WEINSTEIN, Irina; TZABARI, Moshe</b> |
| (740) Consulente/Agent:<br><b>BUSCA, Andrea Strada Caiese, 30 47891 Dogana, RSM</b>   |   |
| Titolo<br><b>COMPOSIZIONI FARMACEUTICHE E RELATIVI METODI DI SOMMINISTRAZIONE</b>   |   |
| (57) Riassunto:<br>Traduzione del testo del brevetto:  |   |

|  |  |
|--|--|
| <i>Repubblica di San Marino</i>              | <i>Brevetti/Patents</i>  |
| <i>Bollettino Marchi, Brevetti e Disegni</i> | <i>Convalide brevetti Europei /</i><br><i>Validated European patents</i> |

|   |  |
|---|--|
| (219) N. Domanda: <b>SM-T-201700305</b><br>N. Domanda Internazionale: <b>EP/13151470.5</b>  | (220) Data Deposito: <b>22/06/2017</b><br>Data Deposito Internazionale: <b>16/04/2010</b>  |
| N. Pubblicazione EP: <b>2599778</b>   | Priorità: <b>172039 P 23/04/2009 US</b>  |
| (730) Richiedenti/Applicants:<br><b>THERAVANCE RESPIRATORY COMPANY, LLC,</b><br><b>2000 Sierra Point Parkway, Suite 500, Brisbane,</b><br><b>CA 94005, U.S.A.</b>                   | (720) Inventori/Inventors:<br><b>FLEURY, Melissa; CHEN, Yan; YEN, Rose;</b><br><b>HUGHES, Adam; BYUN, Daniel; JACOBSEN,</b><br><b>John; STRANGELAND, Eric; WILSON, Richard</b> |
| (740) Consulente/Agent:<br><b>DE BENEDETTI, Jacopo Via L. Cibrario, 25 47893</b><br><b>Borgo Maggiore, RSM</b>  |  |
| Titolo<br><b>COMPOSTI DIAMMIDICI AVENTI ATTIVITA' DI</b><br><b>ANTAGONISTA AL RECETTORE</b><br><b>MUSCARINICO E</b><br><b>DI AGONISTA AL RECETTORE BETA 2</b><br><b>ADRENERGICO</b> |  |
| (57) Riassunto:<br>Traduzione del testo del brevetto:    |  |

|   |   |
|---|---|
| (219) N. Domanda: <b>SM-T-201700312</b><br>N. Domanda Internazionale: <b>EP/14154664.8</b>  | (220) Data Deposito: <b>27/06/2017</b><br>Data Deposito Internazionale: <b>27/07/2009</b>           |
| N. Pubblicazione EP: <b>2767537</b>   | Priorità: <b>151036 P 09/02/2009 US; 173088 P</b><br><b>27/04/2009 US and 86687 P 06/08/2008 US</b> |
| (730) Richiedenti/Applicants:<br><b>MEDIVATION TECHNOLOGIES, INC., 525 Market</b><br><b>Street, 36th Floor, San Francisco, CA 94105,</b><br><b>U.S.A.</b> | (720) Inventori/Inventors:<br><b>WANG, Bing; CHU, Daniel</b>  |
| (740) Consulente/Agent:<br><b>CATALDI, Silvia Via Consiglio dei Sessanta, 99 47891</b><br><b>Dogana, RSM</b>  |   |
| Titolo<br><b>INIBITORI DELLA POLI(ADP-</b><br><b>RIBOSIO)POLIMERASI (PARP) A BASE DI</b><br><b>DIIDROPIRIDOFTALAZINONE</b>                                |   |
| (57) Riassunto:<br>Traduzione del testo del brevetto:                  |   |

|  |                                     |
|--|-------------------------------------|
| <i>Repubblica di San Marino</i>              | <i>Brevetti/Patents</i>             |
| <i>Bollettino Marchi, Brevetti e Disegni</i> | <i>Convalide brevetti Europei /</i> |
|  | <i>Validated European patents</i>   |

|   |   |
|---|---|
| (219) N. Domanda: <b>SM-T-201700315</b><br>N. Domanda Internazionale: <b>EP/14720538.9</b>  | (220) Data Deposito: <b>29/06/2017</b><br>Data Deposito Internazionale: <b>21/04/2014</b>                       |
| N. Pubblicazione EP: <b>2986616</b>   | Priorità: <b>13382143 19/04/2013 EP</b>   |
| (730) Richiedenti/Applicants:<br><b>LABORATORIOS DEL DR. ESTEVE, S.A., Avda Mare de Deu de Montserrat 221, 08041 Barcelona, Spain</b>     | (720) Inventori/Inventors:<br><b>DIAZ-FERNÁNDEZ, José-Luis; ALMANSA-ROSALES, Carmen; CUEVAS-CORDOBÉS, Félix</b> |
| (740) Consulente/Agent:<br><b>MAROSCIA, Antonio Piazza E. Enriquez, 22c 47891 Dogana, RSM</b>   |   |
| Titolo<br><b>COMPOSTI TRIAZOLICI TRICICLICI COME LIGANDI DEI RECETTORI SIGMA</b>  |   |
| (57) Riassunto:<br>Traduzione del testo del brevetto:  |   |

|  |  |
|--|--|
| (219) N. Domanda: <b>SM-T-201700317</b><br>N. Domanda Internazionale: <b>EP/14704532.2</b>   | (220) Data Deposito: <b>03/07/2017</b><br>Data Deposito Internazionale: <b>27/01/2014</b>          |
| N. Pubblicazione EP: <b>2951172</b>  | Priorità: <b>13153094 29/01/2013 EP and 201303494 27/02/2013 GB</b>                                |
| (730) Richiedenti/Applicants:<br><b>REDX PHARMA PLC, Block 33F Mereside Alderley Park, Alderley Edge, Cheshire SK10 4TG, Great Britain</b> | (720) Inventori/Inventors:<br><b>BOLAND, Sandro; BOURIN, Arnaud; DEFERT, Olivier; LEYSEN, Dirk</b> |
| (740) Consulente/Agent:<br><b>MARI, Marco Giovanni Via Olivella, 54 47899 Serravalle, RSM</b>  |  |
| Titolo<br><b>DERIVATI PIRIDINICI IN QUALITÀ DI INIBITORI ROCK TENERI</b>   |  |
| (57) Riassunto:<br>Traduzione del testo del brevetto:   |  |

|  |  |
|--|--|
| <i>Repubblica di San Marino</i>              | <i>Brevetti/Patents</i>  |
| <i>Bollettino Marchi, Brevetti e Disegni</i> | <i>Convalide brevetti Europei /<br/>Validated European patents</i> |

|  |   |
|--|---|
| (219) N. Domanda: <b>SM-T-201700318</b><br>N. Domanda Internazionale: <b>EP/10837927.2</b>   | (220) Data Deposito: <b>03/07/2017</b><br>Data Deposito Internazionale: <b>14/12/2010</b> |
| N. Pubblicazione EP: <b>2520301</b>  | Priorità: <b>2009013768 15/12/2009 MX</b>   |
| (730) Richiedenti/Applicants:<br><b>TECHSPHERE, S.A. DE CV., Heriberto Frías No. 1035 Col. del Valle, CP. 03100 México D.F., Mexico</b>  | (720) Inventori/Inventors:<br><b>ÁNGELES URIBE, Juan; SAVOIR VILBOEUF, John Claude</b>    |
| (740) Consulente/Agent:<br><b>MARI, Marco Giovanni Via Olivella, 54 47899 Serravalle, RSM</b>  |   |
| <p>Titolo</p> <p><b>FORMULAZIONE FARMACEUTICA PARENTERALE IN SOSPENSIONE, A RILASCIO PROLUNGATO, A DOSE BASSA E ULTRABASSA, NELLA TERAPIA ORMONALE DURANTE LA SINDROME CLIMATERICA</b></p> |   |
| (57) Riassunto:<br>Traduzione del testo del brevetto:   |   |

|   |  |
|---|--|
| (219) N. Domanda: <b>SM-T-201700319</b><br>N. Domanda Internazionale: <b>EP/11702449.7</b>  | (220) Data Deposito: <b>03/07/2017</b><br>Data Deposito Internazionale: <b>04/02/2011</b>  |
| N. Pubblicazione EP: <b>2534132</b>   | Priorità: <b>702402 09/02/2010 US</b>  |
| (730) Richiedenti/Applicants:<br><b>F. HOFFMANN-LA ROCHE AG, Grenzacherstrasse 124, 4070 Basel, Switzerland</b>                           | (720) Inventori/Inventors:<br><b>BARTKOVITZ, David Joseph; CHU, Xin-Jie; DING, Qingjie; JIANG, Nan; LIU, Jin-Jun; ROSS, Tina Morgan; ZHANG, Jing; ZHANG, Zhuming</b> |
| (740) Consulente/Agent:<br><b>MARI, Marco Giovanni Via Olivella, 54 47899 Serravalle, RSM</b>   |  |
| <p>Titolo</p> <p><b>PIRROLIDIN-2-CARBOSSAMMIDI SOSTITUITE</b></p>   |  |
| (57) Riassunto:<br>Traduzione del testo del brevetto:  |  |

|  |  |
|--|--|
| <i>Repubblica di San Marino</i>              | <i>Brevetti/Patents</i>  |
| <i>Bollettino Marchi, Brevetti e Disegni</i> | <i>Convalide brevetti Europei /<br/>Validated European patents</i> |

|   |   |
|---|---|
| (219) N. Domanda: <b>SM-T-201700320</b><br>N. Domanda Internazionale: <b>EP/11154260.1</b>  | (220) Data Deposito: <b>03/07/2017</b><br>Data Deposito Internazionale: <b>12/02/2011</b> |
| N. Pubblicazione EP: <b>2356912</b>   | Priorità: <b>BO20100075 12/02/2010 IT</b>   |
| (730) Richiedenti/Applicants:<br><b>ERIDANIA ITALIA S.P.A., Via degli Agresti 4-6,<br/>Bologna, Italy</b>                                 | (720) Inventori/Inventors:<br><b>Vallini, Veronica</b>                                    |
| (740) Consulente/Agent:<br><b>FEZZARDI, Antonio Via Consiglio dei Sessanta, 99<br/>47891 Dogana, RSM</b>                                  |   |
| Titolo<br><b>COMPOSIZIONE DOLCIFICANTE NATURALE</b>   |   |
| (57) Riassunto:<br>Traduzione del testo del brevetto:  |   |

|  |   |
|--|---|
| (219) N. Domanda: <b>SM-T-201700321</b><br>N. Domanda Internazionale: <b>EP/12835407.3</b>   | (220) Data Deposito: <b>04/07/2017</b><br>Data Deposito Internazionale: <b>09/03/2012</b> |
| N. Pubblicazione EP: <b>2760479</b>  | Priorità: <b>201161542100 P 30/09/2011 US and<br/>201161564668 P 29/11/2011 US</b>        |
| (730) Richiedenti/Applicants:<br><b>HORIZON THERAPEUTICS, LLC, 150 S.<br/>Saunders Rd., Lake Forest IL 60045, U.S.A.</b>                     | (720) Inventori/Inventors:<br><b>SCHARSCHMIDT, Bruce; MOKHTARANI, Masoud</b>              |
| (740) Consulente/Agent:<br><b>DE BENEDETTI, Jacopo Via L. Cibrario, 25 47893<br/>Borgo Maggiore, RSM</b>                                     |   |
| Titolo<br><b>FARMACO PER L'ELIMINAZIONE<br/>DELL'AZOTO PER USO IN UN METODO DI<br/>TRATTAMENTO DI<br/>UN DISTURBO DA RITENZIONE DI AZOTO</b> |   |
| (57) Riassunto:<br>Traduzione del testo del brevetto:     |   |

|  |  |
|--|--|
| <i>Repubblica di San Marino</i>              | <i>Brevetti/Patents</i>  |
| <i>Bollettino Marchi, Brevetti e Disegni</i> | <i>Convalide brevetti Europei /<br/>Validated European patents</i> |

|   |   |
|---|---|
| (219) N. Domanda: <b>SM-T-201700322</b><br>N. Domanda Internazionale: <b>EP/13722547.0</b>  | (220) Data Deposito: <b>04/07/2017</b><br>Data Deposito Internazionale: <b>27/03/2013</b> |
| N. Pubblicazione EP: <b>2830587</b>   | Priorità: <b>RM20120121 27/03/2012 IT</b>   |
| (730) Richiedenti/Applicants:<br><b>ABOCA S.P.A. SOCIETÀ AGRICOLA, Frazione Aboca 20, 52037 Sansepolcro (AR), Italy</b>                   | (720) Inventori/Inventors:<br><b>MERCATI, Valentino; MAIDECCHI, Anna</b>                  |
| (740) Consulente/Agent:<br><b>DE BENEDETTI, Jacopo Via L. Cibrario, 25 47893 Borgo Maggiore, RSM</b>                                      |   |
| Titolo<br><b>COMPOSIZIONE DERMOPROTETTIVA E DERMOEQUILIBRANTE</b>   |   |
| (57) Riassunto:<br>Traduzione del testo del brevetto:  |   |

|   |  |
|---|--|
| (219) N. Domanda: <b>SM-T-201700323</b><br>N. Domanda Internazionale: <b>EP/11760040.3</b>  | (220) Data Deposito: <b>04/07/2017</b><br>Data Deposito Internazionale: <b>22/03/2011</b>            |
| N. Pubblicazione EP: <b>2549870</b>   | Priorità: <b>316421 P 23/03/2010 US</b>  |
| (730) Richiedenti/Applicants:<br><b>VIIV HEALTHCARE COMPANY, Corporation Service Company 2711 Centerville Road Suite 400, Wilmington DE 19808, U.S.A.</b> | (720) Inventori/Inventors:<br><b>WANG, Huan; GOODMAN, Steven N; MANS, Douglas; KOWALSKI, Matthew</b> |
| (740) Consulente/Agent:<br><b>DE BENEDETTI, Jacopo Via L. Cibrario, 25 47893 Borgo Maggiore, RSM</b>  |  |
| Titolo<br><b>PROCESSO PER PREPARARE DERIVATI E INTERMEDI DI CARBAMOILPIRIDONE</b>   |  |
| (57) Riassunto:<br>Traduzione del testo del brevetto:                  |  |



|  |  |
|--|--|
| <i>Repubblica di San Marino</i>              | <i>Brevetti/Patents</i>  |
| <i>Bollettino Marchi, Brevetti e Disegni</i> | <i>Convalide brevetti Europei /</i><br><i>Validated European patents</i> |

|   |   |
|---|---|
| (219) N. Domanda: <b>SM-T-201700324</b><br>N. Domanda Internazionale: <b>EP/11791636.1</b>  | (220) Data Deposito: <b>05/07/2017</b><br>Data Deposito Internazionale: <b>22/11/2011</b>   |
| N. Pubblicazione EP: <b>2643342</b>   | Priorità: <b>10192208 23/11/2010 EP</b>   |
| (730) Richiedenti/Applicants:<br><b>LANTHIOPEP B.V., Rozenburglaan 13B, 9727 DL Groningen, Netherlands</b>                                | (720) Inventori/Inventors:<br><b>DE VRIES, Louwe; NELEMANS, Sieger Adriaan; RINK, Rick; ROKS, Antonius Jacobus Marinus; MOLL, Gert Nikolaas</b> |
| (740) Consulente/Agent:<br><b>CATALDI, Silvia Via Consiglio dei Sessanta, 99 47891 Dogana, RSM</b>  |   |
| Titolo<br><b>NUOVI AGONISTI DEL RECETTORE PER ANGIOTENSINA DI TIPO 2 (AT2) E LORO USI</b>   |   |
| (57) Riassunto:<br>Traduzione del testo del brevetto:  |   |

|   |   |
|---|---|
| (219) N. Domanda: <b>SM-T-201700325</b><br>N. Domanda Internazionale: <b>EP/12760456.9</b>  | (220) Data Deposito: <b>05/07/2017</b><br>Data Deposito Internazionale: <b>23/03/2012</b>   |
| N. Pubblicazione EP: <b>2688403</b>   | Priorità: <b>201161466809 P 23/03/2011 US and 201261596808 P 09/02/2012 US</b>  |
| (730) Richiedenti/Applicants:<br><b>TREVENA, INC., 1018 West 8th Avenue Suite A, King Of Prussia, PA 19406, U.S.A.</b>                    | (720) Inventori/Inventors:<br><b>YAMASHITA, Dennis; GOTCHEV, Dimitar; PITIS, Philip; CHEN, Xiao-Tao; LIU, Guodong; YUAN, Catherine C.K.</b> |
| (740) Consulente/Agent:<br><b>CATALDI, Silvia Via Consiglio dei Sessanta, 99 47891 Dogana, RSM</b>  |   |
| Titolo<br><b>LIGANDI DEL RECETTORE DEGLI OPIOIDI E METODI PER L'USO E LA PRODUZIONE DEI MEDESIMI</b>                                      |   |
| (57) Riassunto:<br>Traduzione del testo del brevetto:  |   |

|   |   |
|---|---|
| (219) N. Domanda: <b>SM-T-201700326</b><br>N. Domanda Internazionale: <b>EP/10162445.0</b>  | (220) Data Deposito: <b>06/07/2017</b><br>Data Deposito Internazionale: <b>10/05/2010</b> |
| N. Pubblicazione EP: <b>2253228</b>   | Priorità: <b>MI20090875 19/05/2009 IT</b>   |
| (730) Richiedenti/Applicants:<br><b>LO. LI. PHARMA S.R.L., Via dei Luxardo 33,<br/>00156 Roma, Italy</b>                                  | (720) Inventori/Inventors:<br><b>UNFER, Vittorio</b>                                      |
| (740) Consulente/Agent:<br><b>PALLINI GERVASI, Diego Via Cinque<br/>Febbraio, 17 47895 Domagnano, RSM</b>                                 |   |
| <p>Titolo</p> <p><b>COMPOSIZIONE PER IL CONTROLLO E IL<br/>MIGLIORAMENTO DELLA GAMETOGENESI<br/>FEMMINILE E MASCHILE</b></p>              |   |
| (57) Riassunto:<br>Traduzione del testo del brevetto:  |   |

|   |   |
|---|---|
| (219) N. Domanda: <b>SM-T-201700327</b><br>N. Domanda Internazionale: <b>EP/10796170.8</b>  | (220) Data Deposito: <b>06/07/2017</b><br>Data Deposito Internazionale: <b>11/11/2010</b> |
| N. Pubblicazione EP: <b>2498752</b>   | Priorità: <b>2003786 11/11/2009 NL</b>  |
| (730) Richiedenti/Applicants:<br><b>YOUMEDICAL B.V., Rijnsburgstraat 9-11,<br/>8hg, 1059 AT Amsterdam, Netherlands</b>                    | (720) Inventori/Inventors:<br><b>STAL, Robert, Sebastian</b>                              |
| (740) Consulente/Agent:<br><b>MARI, Marco Giovanni Via Olivella, 54 47899<br/>Serravalle, RSM</b>   |   |
| <p>Titolo</p> <p><b>COMPOSIZIONE PER APPLICAZIONE<br/>TOPICA, SUOI UTILIZZI, DISPOSITIVO<br/>APPLICATORE E INSIEME DI COMPONENTI</b></p>  |   |
| (57) Riassunto:<br>Traduzione del testo del brevetto:  |   |

|  |   |
|--|---|
| (219) N. Domanda: <b>SM-T-201700328</b><br>N. Domanda Internazionale: <b>EP/09752180.1</b>   | (220) Data Deposito: <b>07/07/2017</b><br>Data Deposito Internazionale: <b>13/11/2009</b> |
| N. Pubblicazione EP: <b>2352975</b>  | Priorità: <b>08425748 25/11/2008 EP</b>   |
| (730) Richiedenti/Applicants:<br><b>AZIENDE CHIMICHE RIUNITE ANGELINI<br/>FRANCESCO A.C.R.A.F. S.P.A., Viale<br/>Amelia, 70, 00181 Roma, Italy</b> | (720) Inventori/Inventors:<br><b>MASCIAMBRUNI, Roberto</b>                                |
| (740) Consulente/Agent:<br><b>MARI, Marco Giovanni Via Olivella, 54 47899<br/>Serravalle, RSM</b>  |   |
| Titolo<br><b>MATERIALE DI CONFEZIONAMENTO PER<br/>UN PRODOTTO FARMACEUTICO</b>   |   |
| (57) Riassunto:<br>Traduzione del testo del brevetto:           |   |

|   |   |
|---|---|
| (219) N. Domanda: <b>SM-T-201700329</b><br>N. Domanda Internazionale: <b>EP/10747168.2</b>  | (220) Data Deposito: <b>07/07/2017</b><br>Data Deposito Internazionale: <b>12/08/2010</b> |
| N. Pubblicazione EP: <b>2464382</b>   | Priorità: <b>09010489 14/08/2009 EP</b>   |
| (730) Richiedenti/Applicants:<br><b>ROCHE GLYCARD AG, Wagistrasse 18, 8952<br/>Schlieren-Zuerich, Switzerland</b>                         | (720) Inventori/Inventors:<br><b>KLEIN, Christian; HERTING, Frank</b>                     |
| (740) Consulente/Agent:<br><b>MARI, Marco Giovanni Via Olivella, 54 47899<br/>Serravalle, RSM</b>   |   |
| Titolo<br><b>TERAPIA COMBINATA DI UN ANTICORPO<br/>PER CD20 AFUCOSILATO CON<br/>BENDAMUSTINA</b>  |   |
| (57) Riassunto:<br>Traduzione del testo del brevetto:  |   |

|  |  |
|--|--|
| (219) N. Domanda: <b>SM-T-201700330</b><br>N. Domanda Internazionale: <b>EP/10747897.6</b>   | (220) Data Deposito: <b>07/07/2017</b><br>Data Deposito Internazionale: <b>03/09/2010</b>                            |
| N. Pubblicazione EP: <b>2480224</b>  | Priorità: <b>09425368 23/09/2009 EP</b>  |
| (730) Richiedenti/Applicants:<br><b>AZIENDE CHIMICHE RIUNITE ANGELINI<br/>FRANCESCO A.C.R.A.F. S.P.A., Viale<br/>Amelia, 70, 00181 Roma, Italy</b> | (720) Inventori/Inventors:<br><b>GUGLIELMOTTI, Angelo; BIONDI, Giuseppe;<br/>GARRONE, Beatrice; BLE', Alessandro</b> |
| (740) Consulente/Agent:<br><b>MARI, Marco Giovanni Via Olivella, 54 47899<br/>Serravalle, RSM</b>  |  |
| Titolo<br><b>COMPOSIZIONE FARMACEUTICA PER IL<br/>TRATTAMENTO DI MALATTIE<br/>INFIAMMATORIE MEDIATE DA MCP-1</b>                                   |  |
| (57) Riassunto:<br>Traduzione del testo del brevetto:           |  |

|   |   |
|---|---|
| (219) N. Domanda: <b>SM-T-201700332</b><br>N. Domanda Internazionale: <b>EP/15155957.2</b>  | (220) Data Deposito: <b>07/07/2017</b><br>Data Deposito Internazionale: <b>20/02/2015</b> |
| N. Pubblicazione EP: <b>2910475</b>   | Priorità: <b>TV20140028 21/02/2014 IT</b>   |
| (730) Richiedenti/Applicants:<br><b>TECHNOWRAPP S.R.L., Via Giacomini<br/>Dorino, 5, 32030 Fonzaso, Italy</b>                             | (720) Inventori/Inventors:<br><b>CECCARELLI, Davide</b>                                   |
| (740) Consulente/Agent:<br><b>FEZZARDI, Antonio Via Consiglio dei Sessanta,<br/>99 47891 Dogana, RSM</b>                                  |   |
| Titolo<br><b>MACCHINA CELLOFANATRICE PER IL<br/>RIVESTIMENTO DI CARICHI PALLETTIZZATI</b>   |   |
| (57) Riassunto:<br>Traduzione del testo del brevetto:  |   |

|  |  |
|--|--|
| <i>Repubblica di San Marino</i>              | <i>Brevetti/Patents</i>  |
| <i>Bollettino Marchi, Brevetti e Disegni</i> | <i>Convalide brevetti Europei /</i><br><i>Validated European patents</i> |

|   |   |
|---|---|
| (219) N. Domanda: <b>SM-T-201700333</b><br>N. Domanda Internazionale: <b>EP/14175887.0</b>  | (220) Data Deposito: <b>11/07/2017</b><br>Data Deposito Internazionale: <b>25/06/2010</b> |
| N. Pubblicazione EP: <b>2792677</b>   | Priorità: <b>220685 P 26/06/2009 US and 298188 P 25/01/2010 US</b>                        |
| (730) Richiedenti/Applicants:<br><b>GALAPAGOS NV, Generaal De Wittelaan L11/A3, 2800 Mechelen, Belgium</b>                                | (720) Inventori/Inventors:<br><b>MENET, Christel Jeanne Marie; BLANC, Javier</b>          |
| (740) Consulente/Agent:<br><b>DE BENEDETTI, Jacopo Via L. Cibrario, 25 47893 Borgo Maggiore, RSM</b>                                      |   |
| Titolo<br><b>NUOVO COMPOSTO UTILE PER IL TRATTAMENTO DI MALATTIE DEGENERATIVE E INFIAMMATORIE</b>   |   |
| (57) Riassunto:<br>Traduzione del testo del brevetto:  |   |

|   |   |
|---|---|
| (219) N. Domanda: <b>SM-T-201700334</b><br>N. Domanda Internazionale: <b>EP/11730120.0</b>  | (220) Data Deposito: <b>11/07/2017</b><br>Data Deposito Internazionale: <b>15/04/2011</b>           |
| N. Pubblicazione EP: <b>2558499</b>   | Priorità: <b>324944 P 16/04/2010 US</b>   |
| (730) Richiedenti/Applicants:<br><b>BIOGEN MA INC., 225 Binney Street, Cambridge, MA 02142, U.S.A.</b>                                    | (720) Inventori/Inventors:<br><b>LUGOVSKOY, Alexey, A.; TAYLOR, Frederick, R.; MCLACHLAN, Karen</b> |
| (740) Consulente/Agent:<br><b>DE BENEDETTI, Jacopo Via L. Cibrario, 25 47893 Borgo Maggiore, RSM</b>                                      |   |
| Titolo<br><b>ANTICORPI ANTI-VLA-4</b>   |   |
| (57) Riassunto:<br>Traduzione del testo del brevetto:  |   |

|   |  |
|---|--|
| (219) N. Domanda: <b>SM-T-201700335</b><br>N. Domanda Internazionale: <b>EP/09824315.7</b>  | (220) Data Deposito: <b>12/07/2017</b><br>Data Deposito Internazionale: <b>06/11/2009</b>          |
| N. Pubblicazione EP: <b>2365829</b>   | Priorità: <b>112235 P 07/11/2008 US</b>  |
| (730) Richiedenti/Applicants:<br><b>KLOX TECHNOLOGIES, INC., 275 Boulevard Armand-Frappier, Laval QC H7V 4A7, Canada</b>                  | (720) Inventori/Inventors:<br><b>PIERGALLINI , Remigio; LOUPIS , Nikolaos; BELLINI , Francesco</b> |
| (740) Consulente/Agent:<br><b>CATALDI, Silvia Via Consiglio dei Sessanta, 99 47891 Dogana, RSM</b>  |  |
| Titolo<br><b>COMBINAZIONE DI UN OSSIDANTE ED UN FOTOATTIVATORE PER LA GUARIGIONE DI FERITE</b>  |  |
| (57) Riassunto:<br>Traduzione del testo del brevetto:  |  |

|   |  |
|---|--|
| (219) N. Domanda: <b>SM-T-201700336</b><br>N. Domanda Internazionale: <b>EP/13711952.5</b>  | (220) Data Deposito: <b>12/07/2017</b><br>Data Deposito Internazionale: <b>25/01/2013</b>  |
| N. Pubblicazione EP: <b>2807164</b>   | Priorità: <b>201261591001 P 26/01/2012 US; 201261669902 P 10/07/2012 US and PCT/CN2012/086703 14/12/2012 WO</b>  |
| (730) Richiedenti/Applicants:<br><b>NOVARTIS AG, Lichtstrasse 35, 4056 Basel, Switzerland</b>   | (720) Inventori/Inventors:<br><b>FURET, Pascal; GUAGNANO, Vito; HOLZER, Philipp; KALLEN, Joerg; LIAO, Lv; MAH, Robert; MAO, Liang; MASUYA, Keiichi; SCHLAPBACH, Achim; STUTZ, Stefan; VAUPEL, Andrea</b> |
| (740) Consulente/Agent:<br><b>BANCHETTI, Marina Via Consiglio dei Sessanta, 99 47891 Dogana, RSM</b>                                      |  |
| Titolo<br><b>COMPOSTI A BASE DI IMIDAZOPIRROLIDINONE</b>  |  |
| (57) Riassunto:<br>Traduzione del testo del brevetto:  |  |

|  |   |
|--|---|
| (219) N. Domanda: <b>SM-T-201700337</b><br>N. Domanda Internazionale: <b>EP/15187283.5</b>   | (220) Data Deposito: <b>12/07/2017</b><br>Data Deposito Internazionale: <b>29/07/2011</b> |
| N. Pubblicazione EP: <b>2988501</b>  | Priorità: <b>20100074462 31/07/2010 KR and 20110062603 28/06/2011 KR</b>                  |
| (730) Richiedenti/Applicants:<br><b>M&amp;K HOLDINGS INC., 3rd Floor Kisan Building, 67 Seocho-Daero 25-Gil Seocho-Gu, Seoul 06586, Rep.of Korea</b> | (720) Inventori/Inventors:<br><b>OH, Soo Mi; YANG, Moonock</b>                            |
| (740) Consulente/Agent:<br><b>ZILIOTTO, Tiziano Via Ventotto Luglio, 218 47893 Borgo Maggiore, RSM</b>   |   |
| Titolo<br><b>APPARATO PER CODIFICARE UN'IMMAGINE</b>   |   |
| (57) Riassunto:<br>Traduzione del testo del brevetto:             |   |

|  |   |
|--|---|
| (219) N. Domanda: <b>SM-T-201700338</b><br>N. Domanda Internazionale: <b>EP/15175089.0</b>   | (220) Data Deposito: <b>12/07/2017</b><br>Data Deposito Internazionale: <b>22/04/2011</b> |
| N. Pubblicazione EP: <b>2945382</b>  | Priorità: <b>20100038158 23/04/2010 KR</b>  |
| (730) Richiedenti/Applicants:<br><b>M&amp;K HOLDINGS INC., 3rd Floor Kisan Building, 67 Seocho-Daero 25-Gil Seocho-Gu, Seoul 06586, Rep.of Korea</b> | (720) Inventori/Inventors:<br><b>OH, Soo Mi; YANG, Moonock</b>                            |
| (740) Consulente/Agent:<br><b>ZILIOTTO, Tiziano Via Ventotto Luglio, 218 47893 Borgo Maggiore, RSM</b>   |   |
| Titolo<br><b>APPARATO PER CODIFICARE UN'IMMAGINE</b>   |   |
| (57) Riassunto:<br>Traduzione del testo del brevetto:             |   |

|  |  |
|--|--|
| <i>Repubblica di San Marino</i>              | <i>Brevetti/Patents</i>  |
| <i>Bollettino Marchi, Brevetti e Disegni</i> | <i>Convalide brevetti Europei /</i><br><i>Validated European patents</i> |

|   |  |
|---|--|
| (219) N. Domanda: <b>SM-T-201700339</b><br>N. Domanda Internazionale: <b>EP/13720617.3</b>  | (220) Data Deposito: <b>12/07/2017</b><br>Data Deposito Internazionale: <b>23/04/2013</b>      |
| N. Pubblicazione EP: <b>2841578</b>   | Priorità: <b>12165139 23/04/2012 EP and 201261636914 P 23/04/2012 US</b>                       |
| (730) Richiedenti/Applicants:<br><b>BIOMARIN TECHNOLOGIES B.V., J.H. Oortweg 21, 2333 CH Leiden, Netherlands</b>                          | (720) Inventori/Inventors:<br><b>DE VISSER, Peter Christian; MULDER, Susan Allegonda Maria</b> |
| (740) Consulente/Agent:<br><b>MAROSCIA, Antonio Piazza E. Enriquez, 22c 47891 Dogana, RSM</b>   |  |
| Titolo<br><b>OLIGONUCLEOTIDI DI MODULAZIONE DELL'RNA CON CARATTERISTICHE MIGLIORATE PER IL TRATTAMENTO DEI DISTURBI NEUROMUSCOLARI</b>    |  |
| (57) Riassunto:<br>Traduzione del testo del brevetto:  |  |

|   |  |
|---|--|
| (219) N. Domanda: <b>SM-T-201700340</b><br>N. Domanda Internazionale: <b>EP/14708987.4</b>  | (220) Data Deposito: <b>13/07/2017</b><br>Data Deposito Internazionale: <b>11/02/2014</b>  |
| N. Pubblicazione EP: <b>2953941</b>   | Priorità: <b>PCT/US2013/025639 11/02/2013 WO</b>   |
| (730) Richiedenti/Applicants:<br><b>CONSTELLATION PHARMACEUTICALS, INC., 215 First Street, Suite 200, Cambridge, MA 02142, U.S.A.</b>     | (720) Inventori/Inventors:<br><b>ALBRECHT, Brian, K.; AUDIA, James, Edmund; COOK, Andrew, S.; DAKIN, Les, A.; DUPLESSIS, Martin; GEHLING, Victor, S.; HARMANGE, Jean-Christophe; NASVESCHUK, Christopher, G.; VASWANI, Rishi, G.</b> |
| (740) Consulente/Agent:<br><b>MONTEBELLI, Marco Piazza E. Enriquez, 22c 47891 Dogana, RSM</b>   |  |
| Titolo<br><b>MODULATORI DI ENZIMI MODIFICANTI METILE, COMPOSIZIONI E LORO UTILIZZO</b>  |  |
| (57) Riassunto:<br>Traduzione del testo del brevetto:  |  |



|   |   |
|---|---|
| (219) N. Domanda: <b>SM-T-201700341</b><br>N. Domanda Internazionale: <b>EP/14158161.1</b>  | (220) Data Deposito: <b>14/07/2017</b><br>Data Deposito Internazionale: <b>27/10/2009</b>   |
| N. Pubblicazione EP: <b>2740732</b>   | Priorità: <b>108627 P 27/10/2008 US</b>   |
| (730) Richiedenti/Applicants:<br><b>SIGNAL PHARMACEUTICALS, LLC, 10300 Campus Point Drive Suite 100, San Diego, CA 92121, U.S.A.</b>      | (720) Inventori/Inventors:<br><b>ELSNER, Jan; LEE, Branden; MORTENSEN, Deborah; PACKARD, Garrick K.; PAPA, Patrick; PERRIN-NINKOVIC, Sophie; RIGGS, Jennifer; SANKAR, Sabita; SAPIENZA, John; SHEVLIN, Graziella I.; TEHRANI, Lida; XU, Weiming; ZHAO, Jingjing; PARNES, Jason; MADAKAMUTIL, Loui; FULTZ, Kimberly Elizabeth; NARLA, Rama K.; HARRIS, Roy</b> |
| (740) Consulente/Agent:<br><b>SANGIACOMO, Ines Via della Tana, 131 47890 San Marino, RSM</b>  |   |
| Titolo<br><b>INIBITORI DI CHINASI MTOR PER INDICAZIONI ONCOLOGICHE E MALATTIE ASSOCIATE AL PERCORSO MTOR/PI3K/AKT</b>                     |   |
| (57) Riassunto:<br>Traduzione del testo del brevetto:  |   |

|   |   |
|---|---|
| (219) N. Domanda: <b>SM-T-201700342</b><br>N. Domanda Internazionale: <b>EP/10782673.7</b>  | (220) Data Deposito: <b>14/07/2017</b><br>Data Deposito Internazionale: <b>10/09/2010</b> |
| N. Pubblicazione EP: <b>2475635</b>   | Priorità: <b>241744 P 11/09/2009 US</b>   |
| (730) Richiedenti/Applicants:<br><b>HUVEPHARMA ITALIA S.R.L., Via R. Lepetit, 142, 12075 Garessio, Italy</b>                              | (720) Inventori/Inventors:<br><b>KRAFT, Volker; KRETZSCHMAR, Gerhard; ROSSEN, Kai</b>     |
| (740) Consulente/Agent:<br><b>MONTEBELLI, Marco Piazza E. Enriquez, 22c 47891 Dogana, RSM</b>   |   |
| Titolo<br><b>PROCESSO PER LA PRODUZIONE DI INTERMEDI DI ARTEMISININA</b>  |   |
| (57) Riassunto:<br>Traduzione del testo del brevetto:  |   |

|   |  |
|---|--|
| (219) N. Domanda: <b>SM-T-201700343</b><br>N. Domanda Internazionale: <b>EP/10724799.1</b>  | (220) Data Deposito: <b>14/07/2017</b><br>Data Deposito Internazionale: <b>07/06/2010</b>  |
| N. Pubblicazione EP: <b>2459217</b>   | Priorità: <b>09174479 29/10/2009 EP and 09305517 05/06/2009 EP</b>                         |
| (730) Richiedenti/Applicants:<br><b>STALLERGENES, 6, rue Alexis de Tocqueville, 92160 Antony, France</b>                                  | (720) Inventori/Inventors:<br><b>MOINGEON, Philippe; BATARD, Thierry; VILLET, Bertrand</b> |
| (740) Consulente/Agent:<br><b>MONTEBELLI, Marco Piazza E. Enriquez, 22c 47891 Dogana, RSM</b>   |  |
| <p>Titolo</p> <p><b>RIDUZIONE DELLA GENOTOSSICITÀ IN VITRO DI ESTRATTI DI POLLINE MEDIANTE LA RIMOZIONE DEI FLAVONOIDI</b></p>            |  |
| (57) Riassunto:<br>Traduzione del testo del brevetto:  |  |

|   |   |
|---|---|
| (219) N. Domanda: <b>SM-T-201700344</b><br>N. Domanda Internazionale: <b>EP/14723496.7</b>  | (220) Data Deposito: <b>14/07/2017</b><br>Data Deposito Internazionale: <b>17/02/2014</b> |
| N. Pubblicazione EP: <b>2958643</b>   | Priorità: <b>RN20130007 22/02/2013 IT</b>   |
| (730) Richiedenti/Applicants:<br><b>SAVIOLI, Cristiano, Via Castrocaro 3, 47838 Riccione (RN), Italy</b>                                  | (720) Inventori/Inventors:<br><b>SAVIOLI, Cristiano</b>                                   |
| (740) Consulente/Agent:<br><b>MONTEBELLI, Marco Piazza E. Enriquez, 22c 47891 Dogana, RSM</b>   |   |
| <p>Titolo</p> <p><b>ATTREZZATURA PER ESERCIZI GINNICI</b></p>   |   |
| (57) Riassunto:<br>Traduzione del testo del brevetto:  |   |

|   |   |
|---|---|
| (219) N. Domanda: <b>SM-T-201700345</b><br>N. Domanda Internazionale: <b>EP/15175458.7</b>  | (220) Data Deposito: <b>17/07/2017</b><br>Data Deposito Internazionale: <b>06/07/2015</b> |
| N. Pubblicazione EP: <b>2976973</b>   | Priorità: <b>MI20141342 23/07/2014 IT</b>   |
| (730) Richiedenti/Applicants:<br><b>ARTSANA S.P.A., Via Saldarini Catelli, 1,<br/>22070 Grandate (CO), Italy</b>                          | (720) Inventori/Inventors:<br><b>SOZZO, David</b>   |
| (740) Consulente/Agent:<br><b>FEZZARDI, Antonio Via Consiglio dei Sessanta,<br/>99 47891 Dogana, RSM</b>                                  |   |
| Titolo<br><b>CULLA PER NEONATI</b>  |   |
| (57) Riassunto:<br>Traduzione del testo del brevetto:  |   |

|   |   |
|---|---|
| (219) N. Domanda: <b>SM-T-201700346</b><br>N. Domanda Internazionale: <b>EP/09756431.4</b>  | (220) Data Deposito: <b>18/07/2017</b><br>Data Deposito Internazionale: <b>13/11/2009</b>     |
| N. Pubblicazione EP: <b>2364360</b>   | Priorità: <b>08425727 13/11/2008 EP and 152297 P<br/>13/02/2009 US</b>                        |
| (730) Richiedenti/Applicants:<br><b>NOGRA PHARMA LIMITED, 33 Sir John<br/>Rogerson's Quay, Dublin 2, Ireland</b>                          | (720) Inventori/Inventors:<br><b>BARONI, Sergio; BELLINIA, Salvatore;<br/>VITI, Francesca</b> |
| (740) Consulente/Agent:<br><b>VITILLO, Giuseppe Via Consiglio dei Sessanta,<br/>99 47891 Dogana, RSM</b>                                  |   |
| Titolo<br><b>COMPOSIZIONI ANTISENSO E METODI PER<br/>LA LORO PREPARAZIONE E LORO USO</b>  |   |
| (57) Riassunto:<br>Traduzione del testo del brevetto:  |   |

|  |  |
|--|--|
| <i>Repubblica di San Marino</i>              | <i>Brevetti/Patents</i>  |
| <i>Bollettino Marchi, Brevetti e Disegni</i> | <i>Convalide brevetti Europei /</i><br><i>Validated European patents</i> |

|   |  |
|---|--|
| (219) N. Domanda: <b>SM-T-201700347</b><br>N. Domanda Internazionale: <b>EP/13786564.8</b>  | (220) Data Deposito: <b>19/07/2017</b><br>Data Deposito Internazionale: <b>15/10/2013</b>  |
| N. Pubblicazione EP: <b>2909192</b>   | Priorità: <b>201261714419 P 16/10/2012 US;</b><br><b>201261725528 P 13/11/2012 US and</b><br><b>201361782257 P 14/03/2013 US</b>   |
| (730) Richiedenti/Applicants:<br><b>JANSSEN PHARMACEUTICA NV,</b><br><b>Turnhoutseweg 30, 2340 Beerse, Belgium</b>                        | (720) Inventori/Inventors:<br><b>GOLDBERG, Steven; LEONARD, Kristi, A.;</b><br><b>BARBAY, Kent; EDWARDS, James, P.;</b><br><b>KREUTTER, Kevin, D.; KUMMER, David, A.;</b><br><b>MAHAROOF, Umar; NISHIMURA, Rachel;</b><br><b>URBANSKI, Maud; VENKATESAN,</b><br><b>Hariharan; WANG, Aihua; WOLIN, Ronald,</b><br><b>L.; WOODS, Craig, R.; PIERCE, Joan;</b><br><b>FOURIE, Anne; XUE, Xiaohua</b> |
| (740) Consulente/Agent:<br><b>DE BENEDETTI, Jacopo Via L. Cibrario, 25</b><br><b>47893 Borgo Maggiore, RSM</b>                            |  |
| Titolo<br><b>MODULATORI DI ROR-GAMMA-T</b><br><b>CHINOLINILICI LEGATI A METILENE</b>  |  |
| (57) Riassunto:<br>Traduzione del testo del brevetto:  |  |

|  |   |
|--|---|
| (219) N. Domanda: <b>SM-T-201700349</b><br>N. Domanda Internazionale: <b>EP/16195036.5</b>   | (220) Data Deposito: <b>20/07/2017</b><br>Data Deposito Internazionale: <b>15/11/2013</b> |
| N. Pubblicazione EP: <b>3150616</b>  | Priorità: <b>2012206666 16/11/2012 GB and</b><br><b>201307314 23/04/2013 GB</b>           |
| (730) Richiedenti/Applicants:<br><b>UNIVERSITY COLLEGE CARDIFF</b><br><b>CONSULTANTS LIMITED, P.O. Box 497 30 -</b><br><b>36 Newport Road, Cardiff CF24 0DE, Great</b><br><b>Britain</b> | (720) Inventori/Inventors:<br><b>McGUIGAN, Christopher; PERTUSATI,</b><br><b>Fabrizio</b> |
| (740) Consulente/Agent:<br><b>MARI, Marco Giovanni Via Olivella, 54 47899</b><br><b>Serravalle, RSM</b>  |   |
| Titolo<br><b>MISCELA DI RP/SP GEMCITABINA-[FENIL-</b><br><b>(BENZILOSSI-L-ALANINIL)]-FOSFATO</b>   |   |
| (57) Riassunto:<br>Traduzione del testo del brevetto:   |   |

|   |   |
|---|---|
| (219) N. Domanda: <b>SM-T-201700350</b><br>N. Domanda Internazionale: <b>EP/11731076.3</b>  | (220) Data Deposito: <b>20/07/2017</b><br>Data Deposito Internazionale: <b>18/04/2011</b> |
| N. Pubblicazione EP: <b>2558435</b>   | Priorità: <b>325032 P 16/04/2010 US</b>   |
| (730) Richiedenti/Applicants:<br><b>LEO PHARMA A/S, Industriparken 55, 2750<br/>Ballerup, Denmark</b>                                     | (720) Inventori/Inventors:<br><b>OGBOURNE, Steven, Martin</b>                             |
| (740) Consulente/Agent:<br><b>MARI, Marco Giovanni Via Olivella, 54 47899<br/>Serravalle, RSM</b>   |   |
| Titolo<br><b>MEBUTATO DI INGENOLO CRISTALLINO<br/>ORTOROMBICO</b>   |   |
| (57) Riassunto:<br>Traduzione del testo del brevetto:  |   |

|  |   |
|--|---|
| (219) N. Domanda: <b>SM-T-201700351</b><br>N. Domanda Internazionale: <b>EP/14711833.5</b>   | (220) Data Deposito: <b>20/07/2017</b><br>Data Deposito Internazionale: <b>03/03/2014</b> |
| N. Pubblicazione EP: <b>2964622</b>  | Priorità: <b>1351898 04/03/2013 FR and<br/>201361772191 P 04/03/2013 US</b>               |
| (730) Richiedenti/Applicants:<br><b>PHARMACYCLICS LLC, 995 East Arques<br/>Avenue, Sunnyvale, CA 94085, U.S.A.</b>   | (720) Inventori/Inventors:<br><b>PIMONT-GARRO, Anne; LETELLIER,<br/>Philippe</b>          |
| (740) Consulente/Agent:<br><b>MARI, Marco Giovanni Via Olivella, 54 47899<br/>Serravalle, RSM</b>  |   |
| Titolo<br><b>NUOVO SALE DELL'ABEXINOSTAT, FORMA<br/>CRISTALLINA ASSOCIATA, LORO<br/>PROCEDIMENTO DI<br/>PREPARAZIONE E LE COMPOSIZIONI<br/>FARMACEUTICHE CHE LI CONTENGONO</b> |   |
| (57) Riassunto:<br>Traduzione del testo del brevetto:                                       |   |

|  |                                     |
|--|-------------------------------------|
| <i>Repubblica di San Marino</i>              | <i>Brevetti/Patents</i>             |
| <i>Bollettino Marchi, Brevetti e Disegni</i> | <i>Convalide brevetti Europei /</i> |
|  | <i>Validated European patents</i>   |

|   |   |
|---|---|
| (219) N. Domanda: <b>SM-T-201700352</b><br>N. Domanda Internazionale: <b>EP/14718857.7</b>  | (220) Data Deposito: <b>25/07/2017</b><br>Data Deposito Internazionale: <b>14/03/2014</b>   |
| N. Pubblicazione EP: <b>2970267</b>   | Priorità: <b>201361786260 P 14/03/2013 US</b>   |
| (730) Richiedenti/Applicants:<br><b>JANSSEN PHARMACEUTICA NV,<br/>Turnhoutseweg 30, 2340 Beerse, Belgium</b>                              | (720) Inventori/Inventors:<br><b>LETAVIC, Michael, A.; SAVALL, Brad, M.;<br/>SOYODE-JOHNSON, Akinola; SWANSON,<br/>Devin, M.; MANI, Neelakandha, S.; ALCAZAR<br/>VACA, Manuel Jesus; ALLISON, Brett, D.;<br/>ANDRES GIL, Jose Ignacio; CHROVIAN,<br/>Christa, C.; COATE, Heather, R.; DE<br/>ANGELIS, Meri; DENG, Xiaohu; DVORAK,<br/>Curt, A.; GELIN, Christine, F.; LIANG,<br/>Jimmy, T.; RECH, Jason, C.; STENNE, Brice,<br/>M.; WALL, Jessica, L.</b> |
| (740) Consulente/Agent:<br><b>DE BENEDETTI, Jacopo Via L. Cibrario, 25<br/>47893 Borgo Maggiore, RSM</b>                                  |   |
| Titolo<br><b>MODULATORI DI P2X7</b>   |   |
| (57) Riassunto:<br>Traduzione del testo del brevetto:  |   |

|   |   |
|---|---|
| (219) N. Domanda: <b>SM-T-201700353</b><br>N. Domanda Internazionale: <b>EP/14752396.3</b>  | (220) Data Deposito: <b>25/07/2017</b><br>Data Deposito Internazionale: <b>27/06/2014</b> |
| N. Pubblicazione EP: <b>2983879</b>   | Priorità: <b>VI20130167 28/06/2013 IT</b>   |
| (730) Richiedenti/Applicants:<br><b>DONATONI MACCHINE S.R.L., Via<br/>Napoleone, 14, 37015 Domegliara (VR), Italy</b>                     | (720) Inventori/Inventors:<br><b>DONATONI, Giorgio</b>                                    |
| (740) Consulente/Agent:<br><b>MAROSCIA, Antonio Piazza E. Enriquez, 22c<br/>47891 Dogana, RSM</b>   |   |
| Titolo<br><b>MACCHINA UTENSILE MULTIASSIALE PER<br/>LA LAVORAZIONE DI LASTRE E/O<br/>BLOCCHI DI MATERIALE LAPIDEO</b>                     |   |
| (57) Riassunto:<br>Traduzione del testo del brevetto:  |   |

|   |   |
|---|---|
| (219) N. Domanda: <b>SM-T-201700354</b><br>N. Domanda Internazionale: <b>EP/13703129.0</b>  | (220) Data Deposito: <b>25/07/2017</b><br>Data Deposito Internazionale: <b>03/01/2013</b> |
| N. Pubblicazione EP: <b>2870074</b>   | Priorità:   |
| (730) Richiedenti/Applicants:<br><b>BAUER, ALOIS, Gionstr. 1g, 94036 Passau, Germany Fed.Rep</b>  | (720) Inventori/Inventors:<br><b>BAUER, Alois</b>   |
| (740) Consulente/Agent:<br><b>FEZZARDI, Antonio Via Consiglio dei Sessanta, 99 47891 Dogana, RSM</b>  |   |
| Titolo<br><b>CONTENITORE DI LIQUIDO COMPOSTO DA MATERIALE DI PIETRA NATURALE, METODO PER LA SUA PRODUZIONE E USO IN UN METODO PER LA PRODUZIONE O LA CONSERVAZIONE DI LIQUIDO ALCOLICO DA BERSI</b> |   |
| (57) Riassunto:<br>Traduzione del testo del brevetto:    |   |

|   |   |
|---|---|
| (219) N. Domanda: <b>SM-T-201700355</b><br>N. Domanda Internazionale: <b>EP/14169391.1</b>  | (220) Data Deposito: <b>26/07/2017</b><br>Data Deposito Internazionale: <b>22/05/2014</b> |
| N. Pubblicazione EP: <b>2808469</b>   | Priorità: <b>MO20130150 28/05/2013 IT</b>   |
| (730) Richiedenti/Applicants:<br><b>FAMI S.R.L., Via Stazione Rossano 13, 36027 Rosà (VI), Italy</b>                                      | (720) Inventori/Inventors:<br><b>FRISON, Lorenzo; TOSIN, Giuseppe</b>                     |
| (740) Consulente/Agent:<br><b>PAPARO, Aldo Via O. Scavino, 10 47891 Rovereta, RSM</b>   |   |
| Titolo<br><b>DISPOSITIVO DI CHIUSURA ANTIRIBALTAMENTO PER ARMADI A CASSETTI</b>   |   |
| (57) Riassunto:<br>Traduzione del testo del brevetto:  |   |

|  |  |
|--|--|
| <i>Repubblica di San Marino</i>              | <i>Brevetti/Patents</i>  |
| <i>Bollettino Marchi, Brevetti e Disegni</i> | <i>Convalide brevetti Europei /</i><br><i>Validated European patents</i> |

|   |   |
|---|---|
| (219) N. Domanda: <b>SM-T-201700356</b><br>N. Domanda Internazionale: <b>EP/09805829.0</b>  | (220) Data Deposito: <b>27/07/2017</b><br>Data Deposito Internazionale: <b>24/12/2009</b> |
| N. Pubblicazione EP: <b>2378892</b>   | Priorità: <b>140844 P 24/12/2008 US</b>   |
| (730) Richiedenti/Applicants:<br><b>ODC LIZENZ AG, Alter Postplatz 2, 6370 Stans, Switzerland</b>   | (720) Inventori/Inventors:<br><b>HÜHN, Tilo; LAUX, Roland</b>                             |
| (740) Consulente/Agent:<br><b>ZILLOTTO, Tiziano Via Ventotto Luglio, 218 47893 Borgo Maggiore RSM</b>                                     |   |
| Titolo<br><b>METODI E TECNICHE DI LAVORAZIONE DI FAVE DI CACAO</b>  |   |
| (57) Riassunto:<br>Traduzione del testo del brevetto:  |   |

|   |  |
|---|--|
| (219) N. Domanda: <b>SM-T-201700357</b><br>N. Domanda Internazionale: <b>EP/11704637.5</b>  | (220) Data Deposito: <b>27/07/2017</b><br>Data Deposito Internazionale: <b>25/02/2011</b>  |
| N. Pubblicazione EP: <b>2539326</b>   | Priorità: <b>102010009631 27/02/2010 DE</b>  |
| (730) Richiedenti/Applicants:<br><b>BAYER INTELLECTUAL PROPERTY GMBH, Alfred-Nobel-Strasse 10, 40789 Monheim, Germany Fed.Rep</b>         | (720) Inventori/Inventors:<br><b>FÜRSTNER, Chantal; KELDENICH, Jörg; DELBECK, Martina; KOLKHOF, Peter; KRETSCHMER, Axel; PLUSCHKELL, Ingo; POOK, Elisabeth; SCHMECK, Carsten; TRÜBEL, Hubert</b> |
| (740) Consulente/Agent:<br><b>BUSCA, Andrea Strada Caiese, 30 47891 Dogana, RSM</b>   |  |
| Titolo<br><b>ARILTRIAZOLONI LEGATI ATTRAVERSO BIS-ARILE E LORO IMPIEGO</b>  |  |
| (57) Riassunto:<br>Traduzione del testo del brevetto:  |  |





|  |   |
|--|---|
| (219) N. Domanda: <b>SM-T-201700358</b><br>N. Domanda Internazionale: <b>EP/14727904.6</b>   | (220) Data Deposito: <b>27/07/2017</b><br>Data Deposito Internazionale: <b>25/03/2014</b> |
| N. Pubblicazione EP: <b>2978554</b>  | Priorità: <b>MI20130447 25/03/2013 IT</b>   |
| (730) Richiedenti/Applicants:<br><b>FONDITAL S.p.A., Via Cerreto 40, Vobarno (BS), Italy</b>   | (720) Inventori/Inventors:<br><b>NIBOLI, Orlando; SASSI, Fabio</b>                        |
| (740) Consulente/Agent:<br><b>FEZZARDI, Antonio Via Consiglio dei Sessanta, 99 47891 Dogana, RSM</b>   |   |
| Titolo<br><b>METODO PER LA CHIUSURA DI UNA PARTE TERMINALE DI UN ELEMENTO DI RADIATORE DA RISCALDAMENTO, ED ELEMENTO DI RADIATORE IN ALLUMINIO</b> |   |
| (57) Riassunto:<br>Traduzione del testo del brevetto:           |   |

|   |   |
|---|---|
| (219) N. Domanda: <b>SM-T-201700359</b><br>N. Domanda Internazionale: <b>EP/10813753.0</b>  | (220) Data Deposito: <b>31/07/2017</b><br>Data Deposito Internazionale: <b>02/09/2010</b> |
| N. Pubblicazione EP: <b>2474543</b>   | Priorità: <b>2009202893 02/09/2009 JP</b>   |
| (730) Richiedenti/Applicants:<br><b>KYOWA HAKKO KIRIN CO., LTD., 1-6-1, Ohtemachi Chiyoda-ku, Tokyo 100-8185, Japan</b>                   | (720) Inventori/Inventors:<br><b>YAMADA, Koji; KANDA, Tomoyuki</b>                        |
| (740) Consulente/Agent:<br><b>MARI, Marco Giovanni Via Olivella, 54 47899 Serravalle, RSM</b>   |   |
| Titolo<br><b>AGENTE TERAPEUTICO PER I DISTURBI DELL'UMORE</b>   |   |
| (57) Riassunto:<br>Traduzione del testo del brevetto:  |   |

|  |                                     |
|--|-------------------------------------|
| <i>Repubblica di San Marino</i>              | <i>Brevetti/Patents</i>             |
| <i>Bollettino Marchi, Brevetti e Disegni</i> | <i>Convalide brevetti Europei /</i> |
|  | <i>Validated European patents</i>   |

|   |  |
|---|--|
| (219) N. Domanda: <b>SM-T-201700360</b><br>N. Domanda Internazionale: <b>EP/11704156.6</b>  | (220) Data Deposito: <b>31/07/2017</b><br>Data Deposito Internazionale: <b>10/02/2011</b>  |
| N. Pubblicazione EP: <b>2536706</b>   | Priorità: <b>303618 P 11/02/2010 US</b>  |
| (730) Richiedenti/Applicants:<br><b>CELGENE CORPORATION, 86 Morris Avenue, Summit, NJ 07901, U.S.A.</b>                                   | (720) Inventori/Inventors:<br><b>MULLER, George, W.; MAN, Hon-Wah; RUCHELMAN, Alexander; KHALIL, Ehab, M.; CHEN, Roger, Shen-Chu; ZHANG, Weihong</b> |
| (740) Consulente/Agent:<br><b>CATALDI, Silvia Via Consiglio dei Sessanta, 99 47891 Dogana, RSM</b>  |  |
| Titolo<br><b>DERIVATI DI ARILMETOSI ISOINDOLINA, COMPOSIZIONI COMPRENDENTI I MEDESIMI E METODI PER USARE I MEDESIMI</b>                   |  |
| (57) Riassunto:<br>Traduzione del testo del brevetto:  |  |

|  |   |
|--|---|
| (219) N. Domanda: <b>SM-T-201700362</b><br>N. Domanda Internazionale: <b>EP/13771551.2</b>   | (220) Data Deposito: <b>31/07/2017</b><br>Data Deposito Internazionale: <b>26/07/2013</b>   |
| N. Pubblicazione EP: <b>2878950</b>  | Priorità: <b>201231209 26/07/2012 ES</b>  |
| (730) Richiedenti/Applicants:<br><b>UNIVERSIDAD DE ZARAGOZA, Campus Plaza San Francisco Edif. Interfacultades C/ Pedro Cerbuna 12, 50009 Zaragoza, Spain; FUNDACIÓN AGENCIA ARAGONESA PARA LA INVESTIGACIÓN Y EL DESARROLLO (ARAID), Paseo María Agustín 36 Edif. Pignatelli Puerta 30, Planta 3, 50004 Zaragoza, Spain and CONSEJO SUPERIOR DE INVESTIGACIONES CIENTÍFICAS (CSIC), Serrano 117, 28006 Madrid, Spain</b> | (720) Inventori/Inventors:<br><b>DEL PINO GONZÁLEZ DE LA HIGUERA, Pablo; PELAZ GARCIA, Beatriz; POLO TOBAJAS, Ester; GRAZÚ BONAVÍA, Valeria; MARTÍNEZ DE LA FUENTE, Jesús; PARRO GARCIA, Victor</b> |
| (740) Consulente/Agent:<br><b>CATALDI, Silvia Via Consiglio dei Sessanta, 99 47891 Dogana RSM</b>  |   |
| Titolo<br><b>BIOSENSORE COMPRENDENTE NANOPARTICELLE METALLICHE</b>   |   |
| (57) Riassunto:<br>Traduzione del testo del brevetto:   |   |

|   |   |
|---|---|
| (219) N. Domanda: <b>SM-T-201700363</b><br>N. Domanda Internazionale: <b>EP/14745267.6</b>  | (220) Data Deposito: <b>31/07/2017</b><br>Data Deposito Internazionale: <b>27/06/2014</b> |
| N. Pubblicazione EP: <b>3013826</b>   | Priorità: <b>201361840777 P 28/06/2013 US</b>   |
| (730) Richiedenti/Applicants:<br><b>ABBVIE INC., 1 North Waukegan Road,<br/>North Chicago, IL 60064, U.S.A.</b>                           | (720) Inventori/Inventors:<br><b>GONG, Yuchuan</b>  |
| (740) Consulente/Agent:<br><b>CATALDI, Silvia Via Consiglio dei Sessanta, 99<br/>47891 Dogana, RSM</b>                                    |   |
| Titolo<br><b>INIBITORI DI BROMODOMINIO CRISTALLINI</b>  |   |
| (57) Riassunto:<br>Traduzione del testo del brevetto:  |   |

|  |   |
|--|---|
| (219) N. Domanda: <b>SM-T-201700364</b><br>N. Domanda Internazionale: <b>EP/11811298.6</b>   | (220) Data Deposito: <b>31/07/2017</b><br>Data Deposito Internazionale: <b>30/12/2011</b> |
| N. Pubblicazione EP: <b>2661870</b>  | Priorità: <b>984598 04/01/2011 US</b>   |
| (730) Richiedenti/Applicants:<br><b>CRITICAL ALERT SYSTEMS, LLC, 100<br/>Larrabee Road, Suite 150, Westbrook, Maine<br/>04092, U.S.A.</b>  | (720) Inventori/Inventors:<br><b>OSHINSKY, Stephen; MEYERCORD, Ed;<br/>MCNAUGHT, Ted</b>  |
| (740) Consulente/Agent:<br><b>LOCATELLI, Massimo Via Consiglio dei<br/>Sessanta, 99 47891 Dogana, RSM</b>  |   |
| Titolo<br><b>SISTEMA E METODO PER LA<br/>TRASMISSIONE DI MESSAGGI RICEVUTI<br/>DA UNA RETE DI RADIOAVVISO SU UN<br/>DISPOSITIVO DI RADIOAVVISO A<br/>DISPOSITIVI ELETTRONICI</b> |   |
| (57) Riassunto:<br>Traduzione del testo del brevetto:   |   |

|  |  |
|--|--|
| <i>Repubblica di San Marino</i>              | <i>Brevetti/Patents</i>  |
| <i>Bollettino Marchi, Brevetti e Disegni</i> | <i>Convalide brevetti Europei /</i><br><i>Validated European patents</i> |

|   |   |
|---|---|
| (219) N. Domanda: <b>SM-T-201700365</b><br>N. Domanda Internazionale: <b>EP/14777987.0</b>  | (220) Data Deposito: <b>31/07/2017</b><br>Data Deposito Internazionale: <b>15/09/2014</b> |
| N. Pubblicazione EP: <b>3047219</b>   | Priorità: <b>201361878156 P 16/09/2013 US and 201462027071 P 21/07/2014 US</b>            |
| (730) Richiedenti/Applicants:<br><b>PHONONIC DEVICES, INC., 800 Capitola Drive Suite 7, Durham, North Carolina 27713, U.S.A.</b>          | (720) Inventori/Inventors:<br><b>EDWARDS, Jesse W.; MCCAIN, Paul Brian</b>                |
| (740) Consulente/Agent:<br><b>BOTTI Mario Via F. da Montebello, 5 47892 Acquaviva, RSM</b>  |   |
| Titolo<br><b>SISTEMI DI TRASPORTO CALORE AVANZATI PER RAFFREDDARE CAMERE E SUPERFICI</b>  |   |
| (57) Riassunto:<br>Traduzione del testo del brevetto:  |   |

|   |   |
|---|---|
| (219) N. Domanda: <b>SM-T-201700366</b><br>N. Domanda Internazionale: <b>EP/09780311.8</b>  | (220) Data Deposito: <b>31/07/2017</b><br>Data Deposito Internazionale: <b>08/07/2009</b>                             |
| N. Pubblicazione EP: <b>2315777</b>   | Priorità: <b>129613 P 08/07/2008 US; 202581 P 13/03/2009 US and 213189 P 15/05/2009 US</b>                            |
| (730) Richiedenti/Applicants:<br><b>GENEURO SA, Chemin du Pré-Fleuri 3, 1228 Plan-Les-Ouates, Switzerland</b>                             | (720) Inventori/Inventors:<br><b>BERNARD, Corinne; LANG, Alois, Bernhardt; PERRON, Hervé; BERTRAND, Jean-Baptiste</b> |
| (740) Consulente/Agent:<br><b>IANNONE, Carlo Luigi Via Consiglio dei Sessanta, 99 47891 Dogana, RSM</b>                                   |   |
| Titolo<br><b>USO TERAPEUTICO DI LIGANDO SPECIFICO IN MALATTIE ASSOCIATE A MSRV</b>  |   |
| (57) Riassunto:<br>Traduzione del testo del brevetto:  |   |

|   |   |
|---|---|
| (219) N. Domanda: <b>SM-T-201700367</b><br>N. Domanda Internazionale: <b>EP/10710406.9</b>  | (220) Data Deposito: <b>01/08/2017</b><br>Data Deposito Internazionale: <b>10/03/2010</b> |
| N. Pubblicazione EP: <b>2408498</b>   | Priorità: <b>0904059 10/03/2009 GB</b>  |
| (730) Richiedenti/Applicants:<br><b>EURO-CELTIQUE S.A., 1, rue Jean Piret,<br/>2350 Luxembourg, Luxembourg</b>                            | (720) Inventori/Inventors:<br><b>BACON, Raymond</b>                                       |
| (740) Consulente/Agent:<br><b>FEZZARDI, Antonio Via Consiglio dei Sessanta,<br/>99 47891 Dogana, RSM</b>                                  |   |
| Titolo<br><b>CONTATORE</b>  |   |
| (57) Riassunto:<br>Traduzione del testo del brevetto:  |   |

|  |   |
|--|---|
| (219) N. Domanda: <b>SM-T-201700368</b><br>N. Domanda Internazionale: <b>EP/14713656.8</b>   | (220) Data Deposito: <b>01/08/2017</b><br>Data Deposito Internazionale: <b>04/03/2014</b> |
| N. Pubblicazione EP: <b>2964616</b>  | Priorità: <b>201361772721 P 05/03/2013 US</b>   |
| (730) Richiedenti/Applicants:<br><b>THERAVANCE BIOPHARMA R&amp;D IP, LLC,<br/>901 Gateway Boulevard, South San<br/>Francisco, CA 94080, U.S.A.</b> | (720) Inventori/Inventors:<br><b>FLEURY, Melissa; HUGHES, Adam D.;<br/>FENSTER, Erik</b>  |
| (740) Consulente/Agent:<br><b>DE BENEDETTI, Jacopo Via L. Cibrario, 25<br/>47893 Borgo Maggiore, RSM</b>   |   |
| Titolo<br><b>INIBITORI DI NEPRILISINA</b>  |   |
| (57) Riassunto:<br>Traduzione del testo del brevetto:           |   |

|   |   |
|---|---|
| (219) N. Domanda: <b>SM-T-201700369</b><br>N. Domanda Internazionale: <b>EP/14717248.0</b>  | (220) Data Deposito: <b>01/08/2017</b><br>Data Deposito Internazionale: <b>06/03/2014</b>                         |
| N. Pubblicazione EP: <b>2968446</b>   | Priorità: <b>201361779065 P 13/03/2013 US</b>   |
| (730) Richiedenti/Applicants:<br><b>THERAVANCE BIOPHARMA ANTIBIOTICS IP, LLC, 901, Gateway Boulevard, South San Francisco, CA 94080, U.S.A.</b> | (720) Inventori/Inventors:<br><b>ZHANG, Weijiang; CHEUNG, Ronnie; FILIPOV, Dimitar; GREEN, Jack; LEE, Junning</b> |
| (740) Consulente/Agent:<br><b>DE BENEDETTI, Jacopo Via L. Cibrario, 25 47893 Borgo Maggiore, RSM</b>  |   |
| Titolo<br><b>SALI DI IDROCLORURO DI UN COMPOSTO ANTIBIOTICO</b>   |   |
| (57) Riassunto:<br>Traduzione del testo del brevetto:        |   |

|   |  |
|---|--|
| (219) N. Domanda: <b>SM-T-201700371</b><br>N. Domanda Internazionale: <b>EP/09803670.0</b>  | (220) Data Deposito: <b>02/08/2017</b><br>Data Deposito Internazionale: <b>31/07/2009</b>        |
| N. Pubblicazione EP: <b>2318366</b>   | Priorità: <b>111791 P 06/11/2008 US and 85462 P 01/08/2008 US</b>                                |
| (730) Richiedenti/Applicants:<br><b>THE JOHNS HOPKINS UNIVERSITY, 3400 N. Charles Street, Baltimore, MD 21218, U.S.A.</b>                 | (720) Inventori/Inventors:<br><b>POMPER, Martin, Gilbert; MEASE, Ronnie, Charles; CHEN, Ying</b> |
| (740) Consulente/Agent:<br><b>CATALDI, Silvia Via Consiglio dei Sessanta, 99 47891 Dogana, RSM</b>  |  |
| Titolo<br><b>AGENTI LEGANTI IL PSMA E RELATIVI USI</b>  |  |
| (57) Riassunto:<br>Traduzione del testo del brevetto:  |  |

|  |  |
|--|--|
| <i>Repubblica di San Marino</i>              | <i>Brevetti/Patents</i>  |
| <i>Bollettino Marchi, Brevetti e Disegni</i> | <i>Convalide brevetti Europei /</i><br><i>Validated European patents</i> |

|   |  |
|---|--|
| (219) N. Domanda: <b>SM-T-201700372</b><br>N. Domanda Internazionale: <b>EP/15150036.0</b>  | (220) Data Deposito: <b>03/08/2017</b><br>Data Deposito Internazionale: <b>13/05/2011</b>  |
| N. Pubblicazione EP: <b>2918588</b>   | Priorità: <b>201061426716 P 23/12/2010 US and 346767 P 20/05/2010 US</b>   |
| (730) Richiedenti/Applicants:<br><b>ARRAY BIOPHARMA, INC., 3200 Walnut Street, Boulder, CO 80301, U.S.A.</b>                              | (720) Inventori/Inventors:<br><b>ZHAO, Qian; HAAS, Julia; KOLAKOWSKI, Gabrielle, R.; SEO, Jeongbeob; ANDREWS, Steven, Wade; CONDROSKI, Kevin, Ronald; JIANG, Yutong; YANG, Hong-Woon</b> |
| (740) Consulente/Agent:<br><b>BUSCA, Andrea Strada Caiese, 30 47891 Dogana, RSM</b>   |  |
| Titolo<br><b>COMPOSTI MACROCYCLICI COME INIBITORI DI TRK CHINASI</b>  |  |
| (57) Riassunto:<br>Traduzione del testo del brevetto:  |  |

|   |  |
|---|--|
| (219) N. Domanda: <b>SM-T-201700373</b><br>N. Domanda Internazionale: <b>EP/13706548.8</b>  | (220) Data Deposito: <b>09/08/2017</b><br>Data Deposito Internazionale: <b>28/02/2013</b>                |
| N. Pubblicazione EP: <b>2819664</b>   | Priorità: <b>PCT/EP2012/053565 01/03/2012 WO and PCT/EP2012/053570 01/03/2012 WO</b>                     |
| (730) Richiedenti/Applicants:<br><b>PHARNEXT, 11 Rue des Peupliers, 92130 Issy-les-Moulineaux, France</b>                                 | (720) Inventori/Inventors:<br><b>COHEN, Daniel; NABIROCHKIN, Serguei; CHUMAKOV, Ilya; HAJJ, Rodolphe</b> |
| (740) Consulente/Agent:<br><b>TIBURZI, Andrea Via Consiglio dei Sessanta, 99 47891 Dogana RSM</b>   |  |
| Titolo<br><b>NUOVE COMPOSIZIONI PER IL TRATTAMENTO DELLA SCLEROSI LATERALE AMIOTROFICA</b>  |  |
| (57) Riassunto:<br>Traduzione del testo del brevetto:  |  |

|  |  |
|--|--|
| <i>Repubblica di San Marino</i>              | <i>Brevetti/Patents</i>  |
| <i>Bollettino Marchi, Brevetti e Disegni</i> | <i>Convalide brevetti Europei /</i><br><i>Validated European patents</i> |

|   |   |
|---|---|
| (219) N. Domanda: <b>SM-T-201700374</b><br>N. Domanda Internazionale: <b>EP/14727824.6</b>  | (220) Data Deposito: <b>10/08/2017</b><br>Data Deposito Internazionale: <b>03/06/2014</b>   |
| N. Pubblicazione EP: <b>3004107</b>   | Priorità: <b>13170447 04/06/2013 EP; 13173939 27/06/2013 EP and 14166450 29/04/2014 EP</b>  |
| (730) Richiedenti/Applicants:<br><b>JANSSEN PHARMACEUTICA, N.V.,<br/>Turnhoutseweg 30, 2340 Beerse, Belgium</b>                           | (720) Inventori/Inventors:<br><b>VAN GOOL, Michiel, Luc, Maria; ALONSO-DE DIEGO, Sergio-Alvar; CID-NÚÑEZ, José, Maria; DELGADO-GONZÁLEZ, Óscar; DECORTE, Annelies, Marie, Antonius; MACDONALD, Gregor, James; MEGENS, Antonius, Adrianus, Hendrikus, Petrus; TRABANCO-SUÁREZ, Andrés, Avelino; GARCÍA-MOLINA, Aránzazu; ANDRÉS-GIL, José, Ignacio</b> |
| (740) Consulente/Agent:<br><b>BUSCA, Andrea Strada Caiese, 30 47891 Dogana, RSM</b>   |   |
| Titolo<br><b>COMPOSTI 6,7-DIIDROPIRAZOLO[1,5-A]PIRAZIN-4(5H)-ONE E LORO USO COME MODULATORI ALLOSTERICI NEGATIVI DI RECETTORI MGLUR2</b>  |   |
| (57) Riassunto:<br>Traduzione del testo del brevetto:  |   |

|   |   |
|---|---|
| (219) N. Domanda: <b>SM-T-201700375</b><br>N. Domanda Internazionale: <b>EP/15157049.6</b>  | (220) Data Deposito: <b>10/08/2017</b><br>Data Deposito Internazionale: <b>14/03/2012</b> |
| N. Pubblicazione EP: <b>2912948</b>   | Priorità: <b>102011013962 14/03/2011 DE</b>   |
| (730) Richiedenti/Applicants:<br><b>K-FEE SYSTEM GMBH, Senefelder Strasse 44, 51469 Bergisch Gladbach, Germany Fed.Rep</b>                | (720) Inventori/Inventors:<br><b>Krüger, Marc; Empl, Günter; Eppler, Wolfgang</b>         |
| (740) Consulente/Agent:<br><b>BUSCA, Andrea Strada Caiese, 30 47891 Dogana, RSM</b>   |   |
| Titolo<br><b>CAPSULA PORZIONATA PER LA PRODUZIONE DI UNA BEVANDA</b>  |   |
| (57) Riassunto:<br>Traduzione del testo del brevetto:  |   |



|  |                                     |
|--|-------------------------------------|
| <i>Repubblica di San Marino</i>              | <i>Brevetti/Patents</i>             |
| <i>Bollettino Marchi, Brevetti e Disegni</i> | <i>Convalide brevetti Europei /</i> |
|  | <i>Validated European patents</i>   |

|  |  |
|--|--|
| (219) N. Domanda: <b>SM-T-201700376</b><br>N. Domanda Internazionale: <b>EP/10724497.2</b>   | (220) Data Deposito: <b>10/08/2017</b><br>Data Deposito Internazionale: <b>07/06/2010</b>    |
| N. Pubblicazione EP: <b>2438087</b>  | Priorità: <b>184396 P 05/06/2009 US and 265014 P 30/11/2009 US</b>                           |
| (730) Richiedenti/Applicants:<br><b>Ablynx N.V., Technologiepark 21, 9052 Ghent-Zwijnaarde, Belgium</b>  | (720) Inventori/Inventors:<br><b>DEPLA, Erik; STORTELERS, Catelijne; STAELENS, Stephanie</b> |
| (740) Consulente/Agent:<br><b>BUSCA, Andrea Strada Caiese, 30 47891 Dogana, RSM</b>  |  |
| Titolo<br><b>COSTRUTTI TRIVALENTI DI NANOBODY ANTI-VIRUS RESPIRATORIO SINCIZIALE UMANO (HRSV) PER LA PREVENZIONE E/O IL TRATTAMENTO DI INFEZIONI DEL TRATTO RESPIRATORIO</b> |  |
| (57) Riassunto:<br>Traduzione del testo del brevetto:                                     |  |

|   |   |
|---|---|
| (219) N. Domanda: <b>SM-T-201700377</b><br>N. Domanda Internazionale: <b>EP/13741502.2</b>  | (220) Data Deposito: <b>10/08/2017</b><br>Data Deposito Internazionale: <b>25/01/2013</b> |
| N. Pubblicazione EP: <b>2807178</b>   | Priorità: <b>201261591037 P 26/01/2012 US</b>   |
| (730) Richiedenti/Applicants:<br><b>INOTEK PHARMACEUTICALS CORPORATION, 91 Hartwell Avenue Second Floor, Lexington, MA 02421, U.S.A.</b>                                  | (720) Inventori/Inventors:<br><b>MCVICAR, William, K.</b>                                 |
| (740) Consulente/Agent:<br><b>MARI, Marco Giovanni Via Olivella, 54 47899 Serravalle, RSM</b>   |   |
| Titolo<br><b>POLIMORFI ANIDRI DI (2R,3S,4R,5R)-5-(6-(CICLOPENTILAMMINO)-9H-PURIN-9-IL)-3,4-DIIDROSSITETRAIDROFURAN-2-IL);METIL NITRATO E PROCESSI DI SUA PREPARAZIONE</b> |   |
| (57) Riassunto:<br>Traduzione del testo del brevetto:                                  |   |

|  |  |
|--|--|
| <i>Repubblica di San Marino</i>              | <i>Brevetti/Patents</i>  |
| <i>Bollettino Marchi, Brevetti e Disegni</i> | <i>Convalide brevetti Europei /</i><br><i>Validated European patents</i> |

|   |   |
|---|---|
| (219) N. Domanda: <b>SM-T-201700378</b><br>N. Domanda Internazionale: <b>EP/13857477.7</b>  | (220) Data Deposito: <b>10/08/2017</b><br>Data Deposito Internazionale: <b>18/11/2013</b> |
| N. Pubblicazione EP: <b>2922549</b>   | Priorità: <b>201261728390 P 20/11/2012 US and</b><br><b>201361774087 P 07/03/2013 US</b>  |
| (730) Richiedenti/Applicants:<br><b>GLAXOSMITHKLINE LLC, Corporation Service Company 251 Little Falls Drive, Wilmington, Delaware 19808, U.S.A.</b> | (720) Inventori/Inventors:<br><b>COE, Diane Mary; SMITH, Stephen Allan</b>                |
| (740) Consulente/Agent:<br><b>DE BENEDETTI, Jacopo Via L. Cibrario, 25 47893 Borgo Maggiore, RSM</b>  |   |
| Titolo<br><b>NUOVI COMPOSTI</b>   |   |
| (57) Riassunto:<br>Traduzione del testo del brevetto:            |   |

|   |   |
|---|---|
| (219) N. Domanda: <b>SM-T-201700380</b><br>N. Domanda Internazionale: <b>EP/14711658.6</b>  | (220) Data Deposito: <b>11/08/2017</b><br>Data Deposito Internazionale: <b>27/02/2014</b> |
| N. Pubblicazione EP: <b>2965575</b>   | Priorità: <b>201313788877 07/03/2013 US</b>   |
| (730) Richiedenti/Applicants:<br><b>QUALCOMM INCORPORATED, International IP Administration 5775 Morehouse Drive, San Diego, CA 92121-1714, U.S.A.</b> | (720) Inventori/Inventors:<br><b>ZHOU, Yan; MESHKATI, Farhad; YAVUZ, Mehmet</b>           |
| (740) Consulente/Agent:<br><b>MONTEBELLI, Marco Piazza E. Enriquez, 22c 47891 Dogana, RSM</b>   |   |
| Titolo<br><b>MITIGAZIONE D'INTERFERENZA DI COLLEGAMENTO ASCENDENTE MEDIANTE ADATTAMENTO DI POTENZA DI TRASMISSIONE DI CELLA APERTA</b>                |   |
| (57) Riassunto:<br>Traduzione del testo del brevetto:              |   |

|  |  |
|--|--|
| <i>Repubblica di San Marino</i>              | <i>Brevetti/Patents</i>  |
| <i>Bollettino Marchi, Brevetti e Disegni</i> | <i>Convalide brevetti Europei /</i><br><i>Validated European patents</i> |

|   |   |
|---|---|
| (219) N. Domanda: <b>SM-T-201700381</b><br>N. Domanda Internazionale: <b>EP/14715731.7</b>  | (220) Data Deposito: <b>11/08/2017</b><br>Data Deposito Internazionale: <b>04/03/2014</b> |
| N. Pubblicazione EP: <b>2965414</b>   | Priorità: <b>201313791868 08/03/2013 US</b>   |
| (730) Richiedenti/Applicants:<br><b>QUALCOMM INCORPORATED, 5775 Morehouse Drive, San Diego, CA 92121-1714, U.S.A.</b>                         | (720) Inventori/Inventors:<br><b>MUKHERJEE, Sugato</b>                                    |
| (740) Consulente/Agent:<br><b>MONTEBELLI, Marco Piazza E. Enriquez, 22c 47891 Dogana, RSM</b>   |   |
| Titolo<br><b>METODO DI CONTROLLO DI FREQUENZA A REAZIONE POSITIVA PER UN REGOLATORE ABBASSATORE DI TENSIONE A ISTERESI A MODO DI CORRENTE</b> |   |
| (57) Riassunto:<br>Traduzione del testo del brevetto:      |   |

|   |  |
|---|--|
| (219) N. Domanda: <b>SM-T-201700382</b><br>N. Domanda Internazionale: <b>EP/14716075.8</b>  | (220) Data Deposito: <b>11/08/2017</b><br>Data Deposito Internazionale: <b>06/03/2014</b>  |
| N. Pubblicazione EP: <b>2965217</b>   | Priorità: <b>201313787926 07/03/2013 US</b>  |
| (730) Richiedenti/Applicants:<br><b>QUALCOMM INCORPORATED, 5775 Morehouse Drive, San Diego, CA 92121-1714, U.S.A.</b>                     | (720) Inventori/Inventors:<br><b>CHUN, Dexter T.; SETHI, Sumeet S.; EATON, John D.; CUPPU, Vinodh R.; ARORA, Vikram; SRINIVAS, Vaishnav; MUNEER, Muhammad A.; BERK, Isaac D.</b> |
| (740) Consulente/Agent:<br><b>MONTEBELLI, Marco Piazza E. Enriquez, 22c 47891 Dogana, RSM</b>   |  |
| Titolo<br><b>METODO ED APPARATO PER LA TERMINAZIONE SELETTIVA DI SEGNALI SU UN BUS BIDIREZIONALE IN BASE ALLA VELOCITÀ DEL BUS</b>        |  |
| (57) Riassunto:<br>Traduzione del testo del brevetto:  |  |

|  |   |
|--|---|
| (219) N. Domanda: <b>SM-T-201700383</b><br>N. Domanda Internazionale: <b>EP/15405048.8</b>   | (220) Data Deposito: <b>11/08/2017</b><br>Data Deposito Internazionale: <b>27/07/2015</b> |
| N. Pubblicazione EP: <b>3053833</b>  | Priorità: <b>1152015 30/01/2015 CH</b>  |
| (730) Richiedenti/Applicants:<br><b>STEBLER PACKAGING AG, Brügglistrasse 4,<br/>4208 Nunningen, Switzerland</b>                                  | (720) Inventori/Inventors:<br><b>WALTHER,.; SEPER,Thomas</b>                              |
| (740) Consulente/Agent:<br><b>MONTEBELLI, Marco Piazza E. Enriquez, 22c<br/>47891 Dogana, RSM</b>  |   |
| Titolo<br><b>DISPOSITIVO DI CHIUSURA DI RECIPIENTI<br/>METALLICI CON UN COPERCHIO<br/>INSERIBILE E BLOCCAGGIO CON UN<br/>ANELLO DI SERRAGGIO</b> |   |
| (57) Riassunto:<br>Traduzione del testo del brevetto:         |   |

|   |   |
|---|---|
| (219) N. Domanda: <b>SM-T-201700384</b><br>N. Domanda Internazionale: <b>EP/12712344.6</b>  | (220) Data Deposito: <b>11/08/2017</b><br>Data Deposito Internazionale: <b>16/03/2012</b> |
| N. Pubblicazione EP: <b>2686013</b>   | Priorità: <b>201104537 17/03/2011 GB</b>  |
| (730) Richiedenti/Applicants:<br><b>CAMBRIDGE UNIVERSITY HOSPITALS NHS<br/>FOUNDATION TRUST, Hills Road,<br/>CambridgeCambridgeshire CB2 0QQ, Great<br/>Britain</b> | (720) Inventori/Inventors:<br><b>CLARK, Andrew; EWAN, Pamela</b>                          |
| (740) Consulente/Agent:<br><b>MONTEBELLI, Marco Piazza E. Enriquez, 22c<br/>47891 Dogana, RSM</b>   |   |
| Titolo<br><b>TRATTAMENTO PER ALLERGIA ALLE<br/>ARACHIDI</b>   |   |
| (57) Riassunto:<br>Traduzione del testo del brevetto:                            |   |

|   |   |
|---|---|
| (219) N. Domanda: <b>SM-T-201700385</b><br>N. Domanda Internazionale: <b>EP/11707465.8</b>  | (220) Data Deposito: <b>11/08/2017</b><br>Data Deposito Internazionale: <b>07/02/2011</b> |
| N. Pubblicazione EP: <b>2531157</b>   | Priorità: <b>1050828 05/02/2010 FR</b>  |
| (730) Richiedenti/Applicants:<br><b>NEW LIVE INGENIERIE, 2 rue de Soufflenheim,<br/>67660 Betschdorf, France</b>                          | (720) Inventori/Inventors:<br><b>OHRUH, Michel</b>  |
| (740) Consulente/Agent:<br><b>MONTEBELLI, Marco Piazza E. Enriquez, 22c<br/>47891 Dogana, RSM</b>   |   |
| Titolo<br><b>DISPOSITIVO PER IL SUPERAMENTO DI<br/>OSTACOLI PER SEDIA A ROTELLE<br/>ELETTRICA</b>   |   |
| (57) Riassunto:<br>Traduzione del testo del brevetto:  |   |

|   |   |
|---|---|
| (219) N. Domanda: <b>SM-T-201700386</b><br>N. Domanda Internazionale: <b>EP/12890400.0</b>  | (220) Data Deposito: <b>17/08/2017</b><br>Data Deposito Internazionale: <b>20/12/2012</b>   |
| N. Pubblicazione EP: <b>2937095</b>   | Priorità:   |
| (730) Richiedenti/Applicants:<br><b>JOBEN BIO-MEDICAL CO., LTD., 9 Shennong E.<br/>Rd. Dehe Village, Changzhi, Pingtung 90846,<br/>Taiwan</b> | (720) Inventori/Inventors:<br><b>TSENG, Huang-Chung; HUANG, Giao-Zhi; CHIA,<br/>Tung-An</b> |
| (740) Consulente/Agent:<br><b>SANTI, Filippo Via Consiglio dei Sessanta, 99 47891<br/>Dogana, RSM</b>   |   |
| Titolo<br><b>ESTRATTO DI CRUSCA DI SEME DI COIX<br/>LACRYMA-JOBI E SUO USO</b>  |   |
| (57) Riassunto:<br>Traduzione del testo del brevetto:      |   |

|  |  |
|--|--|
| (219) N. Domanda: <b>SM-T-201700387</b><br>N. Domanda Internazionale: <b>EP/13724523.9</b>   | (220) Data Deposito: <b>22/08/2017</b><br>Data Deposito Internazionale: <b>21/05/2013</b>  |
| N. Pubblicazione EP: <b>2852408</b>  | Priorità: <b>PCT/EP2012/002210 23/05/2012 WO</b>   |
| (730) Richiedenti/Applicants:<br><b>TRON - TRANSLATIONALE ONKOLOGIE AN DER UNIVERSITÄTSMEDIZIN DER JOHANNES GUTENBERG- UNIVERSITÄT MAINZ GEMEINNÜTZIGE GMBH, Freiligrathstrasse 12, 55131 Mainz, Germany Fed.Rep and GANYMED PHARMACEUTICALS GMBH, An der Goldgrube 12, 55131 Mainz, Germany Fed.Rep</b> | (720) Inventori/Inventors:<br><b>SAHIN, Ugur; TÜRECI, Özlem; MITNACHT-KRAUS, Rita; JACOBS, Stefan, Denis; UTSCH, Magdalena, Jadwiga; HEINZ, Cornelia, Adriana, Maria; STADLER, Christiane Regina</b> |
| (740) Consulente/Agent:<br><b>MARI, Marco Giovanni Via Olivella, 54 47899 Serravalle, RSM</b>  |  |
| Titolo<br><b>TERAPIA DI COMBINAZIONE IMPLICANTE ANTICORPI CONTRO CLAUDINA 18.2 PER IL TRATTAMENTO DEL CANCRO</b>   |  |
| (57) Riassunto:<br>Traduzione del testo del brevetto:   |  |

|  |   |
|--|---|
| (219) N. Domanda: <b>SM-T-201700388</b><br>N. Domanda Internazionale: <b>EP/11830100.1</b>   | (220) Data Deposito: <b>22/08/2017</b><br>Data Deposito Internazionale: <b>22/11/2011</b> |
| N. Pubblicazione EP: <b>2499725</b>  | Priorità: <b>957719 01/12/2010 US</b>   |
| (730) Richiedenti/Applicants:<br><b>EIF NTE HYBRID INTELLECTUAL PROPERTY HOLDING COMPANY, LLC, Three Charles River Place 63 Kendrick Street Suite 101, Needham, MA 02494, U.S.A.</b> | (720) Inventori/Inventors:<br><b>SHORTLIDGE, Seth; CAHILL, Gregory, J.</b>                |
| (740) Consulente/Agent:<br><b>MARI, Marco Giovanni Via Olivella, 54 47899 Serravalle, RSM</b>  |   |
| Titolo<br><b>PROCEDIMENTO IBRIDO A BIOMASSA CON CICLO DI NUOVO RISCALDAMENTO</b>   |   |
| (57) Riassunto:<br>Traduzione del testo del brevetto:   |   |

|   |   |
|---|---|
| (219) N. Domanda: <b>SM-T-201700389</b><br>N. Domanda Internazionale: <b>EP/11719062.9</b>  | (220) Data Deposito: <b>23/08/2017</b><br>Data Deposito Internazionale: <b>11/03/2011</b> |
| N. Pubblicazione EP: <b>2544697</b>   | Priorità: <b>201004072 11/03/2010 GB</b>  |
| (730) Richiedenti/Applicants:<br><b>TURZI, Antoine, 5 B Rue de l'Eglise, 1146 Mollens, Switzerland</b>                                    | (720) Inventori/Inventors:<br><b>Turzi, Antoine</b>                                       |
| (740) Consulente/Agent:<br><b>DE BENEDETTI, Jacopo Via L. Cibrario, 25 47893 Borgo Maggiore, RSM</b>                                      |   |
| Titolo<br><b>PROCEDIMENTO, TUBO E DISPOSITIVO PER LA PREPARAZIONE DI COMPOSIZIONE DI GUARIGIONE PER FERITE</b>                            |   |
| (57) Riassunto:<br>Traduzione del testo del brevetto:  |   |

|   |   |
|---|---|
| (219) N. Domanda: <b>SM-T-201700390</b><br>N. Domanda Internazionale: <b>EP/14728812.0</b>  | (220) Data Deposito: <b>23/08/2017</b><br>Data Deposito Internazionale: <b>06/05/2014</b> |
| N. Pubblicazione EP: <b>3008162</b>   | Priorità: <b>20130456 14/06/2013 CZ</b>   |
| (730) Richiedenti/Applicants:<br><b>METACELL, S.R.O., Erbenova 783/29, 70300 Ostrava, Czech Republic</b>  | (720) Inventori/Inventors:<br><b>BOBEK, Vladimir; KOLOSTOVA, Katarina</b>                 |
| (740) Consulente/Agent:<br><b>MARI, Marco Giovanni Via Olivella, 54 47899 Serravalle, RSM</b>   |   |
| Titolo<br><b>PROCEDIMENTO PER LA SEPARAZIONE DI CELLULE SPORADICHE DA FLUIDI CORPOREI, ED APPARECCHIATURA PER ATTUARE IL PROCEDIMENTO SUDETTO</b> |   |
| (57) Riassunto:<br>Traduzione del testo del brevetto:          |   |

|   |   |
|---|---|
| (219) N. Domanda: <b>SM-T-201700391</b><br>N. Domanda Internazionale: <b>EP/10755265.5</b>  | (220) Data Deposito: <b>24/08/2017</b><br>Data Deposito Internazionale: <b>31/08/2010</b>   |
| N. Pubblicazione EP: <b>2473475</b>   | Priorità: <b>238524 P 31/08/2009 US</b>   |
| (730) Richiedenti/Applicants:<br><b>ZYNERBA PHARMACEUTICALS, INC., 80 W. Lancaster Avenue Suite 300, Devon, PA 19333, U.S.A.</b>          | (720) Inventori/Inventors:<br><b>STINCHCOMB, Audra, Lynn; BANKS, Stan, Lee; GOLINSKI, Mirosław, Jerzy; HOWARD, Jeffrey, Lynn; HAMMELL, Dana, Carmel</b> |
| (740) Consulente/Agent:<br><b>MONTEBELLI, Marco Piazza E. Enriquez, 22c 47891 Dogana, RSM</b>   |   |
| Titolo<br><b>USO DI PROFARMACI DEL CANNABIDILOLO NELLA SOMMINISTRAZIONE TOPICA E TRANSDERMICA CON MICROAGHI</b>                           |   |
| (57) Riassunto:<br>Traduzione del testo del brevetto:  |   |

|   |   |
|---|---|
| (219) N. Domanda: <b>SM-T-201700392</b><br>N. Domanda Internazionale: <b>EP/11838942.8</b>  | (220) Data Deposito: <b>25/08/2017</b><br>Data Deposito Internazionale: <b>07/11/2011</b> |
| N. Pubblicazione EP: <b>2635257</b>   | Priorità: <b>410767 P 05/11/2010 US</b>   |
| (730) Richiedenti/Applicants:<br><b>NOVAVAX, INC., 9920 Belward Campus Drive, Rockville, MD 20850, U.S.A.</b>                             | (720) Inventori/Inventors:<br><b>SMITH, Gale; LIU, Ye</b>                                 |
| (740) Consulente/Agent:<br><b>MARI, Marco Giovanni Via Olivella, 54 47899 Serravalle, RSM</b>   |   |
| Titolo<br><b>PARTICELLE SIMIL-VIRALI (VLP) DI GLICOPROTEINA DELLA RABBIA</b>  |   |
| (57) Riassunto:<br>Traduzione del testo del brevetto:  |   |



|  |                                     |
|--|-------------------------------------|
| <i>Repubblica di San Marino</i>              | <i>Brevetti/Patents</i>             |
| <i>Bollettino Marchi, Brevetti e Disegni</i> | <i>Convalide brevetti Europei /</i> |
|  | <i>Validated European patents</i>   |

|   |  |
|---|--|
| (219) N. Domanda: <b>SM-T-201700393</b><br>N. Domanda Internazionale: <b>EP/11761508.8</b>  | (220) Data Deposito: <b>25/08/2017</b><br>Data Deposito Internazionale: <b>19/09/2011</b>    |
| N. Pubblicazione EP: <b>2618835</b>   | Priorità: <b>10009990 20/09/2010 EP and 11000045 05/01/2011 EP</b>                           |
| (730) Richiedenti/Applicants:<br><b>TRON - TRANSLATIONALE ONKOLOGIE AN DER UNIVERSITÄTSMEDIZIN DER JOHANNES GUTENBERG- UNIVERSITÄT MAINZ GEMEINNÜTZIGE GMBH, Freiligrathstrasse 12, 55131 Mainz, Germany Fed.Rep and BIONTECH CELL &amp; GENE THERAPIES GMBH, An der Goldgrube 12, 55131 Mainz, Germany Fed.Rep</b> | (720) Inventori/Inventors:<br><b>SAHIN, Ugur; TÜRECI, Özlem; SIMON, Petra; OMOKOKO, Tana</b> |
| (740) Consulente/Agent:<br><b>MARI, Marco Giovanni Via Olivella, 54 47899 Serravalle, RSM</b>   |  |
| Titolo<br><b>RECETTORI DI CELLULE T ANTIGENE-SPECIFICI ED EPITOPICI DI CELLULE T</b>  |  |
| (57) Riassunto:<br>Traduzione del testo del brevetto:    |  |

|   |  |
|---|--|
| (219) N. Domanda: <b>SM-T-201700394</b><br>N. Domanda Internazionale: <b>EP/13731862.2</b>  | (220) Data Deposito: <b>28/08/2017</b><br>Data Deposito Internazionale: <b>29/04/2013</b>    |
| N. Pubblicazione EP: <b>2903453</b>   | Priorità: <b>RM20120468 02/10/2012 IT</b>  |
| (730) Richiedenti/Applicants:<br><b>UNIVERSITÀ DEGLI STUDI DI FOGGIA, Via Gramsci, 89/91, 71122 Foggia, Italy</b>                         | (720) Inventori/Inventors:<br><b>DI LUCCIA, Aldo; LAMACCHIA, Carmela; GIANFRANI, Carmela</b> |
| (740) Consulente/Agent:<br><b>PRIMICERI, Maria Vittoria Piazza E. Enriquez, 22c 47891 Dogana, RSM</b>                                     |  |
| Titolo<br><b>METODO PER LA DETOSSIFICAZIONE DELLE PROTEINE DEL GLUTINE DALLE GRANAGLIE DEI CEREALI</b>                                    |  |
| (57) Riassunto:<br>Traduzione del testo del brevetto:  |  |

|   |   |
|---|---|
| (219) N. Domanda: <b>SM-T-201700395</b><br>N. Domanda Internazionale: <b>EP/14731017.1</b>  | (220) Data Deposito: <b>29/08/2017</b><br>Data Deposito Internazionale: <b>23/04/2014</b> |
| N. Pubblicazione EP: <b>2988792</b>   | Priorità: <b>PD20130110 24/04/2013 IT</b>   |
| (730) Richiedenti/Applicants:<br><b>FIDIA FARMACEUTICI S.P.A., Via Ponte della Fabbrica 3/A, 35031 Abano Terme (PD), Italy</b>                    | (720) Inventori/Inventors:<br><b>GIORDAN, Nicola; BELLATO, Pierangelo</b>                 |
| (740) Consulente/Agent:<br><b>MONTEBELLI, Marco Piazza E. Enriquez, 22c 47891 Dogana, RSM</b>   |   |
| <p>Titolo</p> <p><b>COMPOSIZIONI FARMACEUTICHE<br/>COMPREDENTI ACIDO IALURONICO PER<br/>IL TRATTAMENTO DELLA PATOLOGIA DEL<br/>BLACK DISC</b></p> |   |
| (57) Riassunto:<br>Traduzione del testo del brevetto:          |   |

|  |  |
|--|--|
| (219) N. Domanda: <b>SM-T-201700396</b><br>N. Domanda Internazionale: <b>EP/13720708.0</b>   | (220) Data Deposito: <b>29/08/2017</b><br>Data Deposito Internazionale: <b>24/04/2013</b>  |
| N. Pubblicazione EP: <b>2841445</b>  | Priorità: <b>201261687669 P 27/04/2012 US;</b><br><b>201361775288 P 08/03/2013 US and 201361780444 P</b><br><b>13/03/2013 US</b> |
| (730) Richiedenti/Applicants:<br><b>REATA PHARMACEUTICALS, INC., 2801 Gateway Drive, Suite 150, Irving, TX 75063-2648, U.S.A.</b>            | (720) Inventori/Inventors:<br><b>ANDERSON, Eric; DECKER, Andrea; LIU, Xiaofeng</b>   |
| (740) Consulente/Agent:<br><b>MONTEBELLI, Marco Piazza E. Enriquez, 22c 47891 Dogana, RSM</b>  |  |
| <p>Titolo</p> <p><b>DERIVATI DI 2,2-<br/>DIFLUOROPROPIONAMMIDE DI<br/>BARDOXOLONE METILE, LORO FORME<br/>POLIMORFICHE E METODI D'USO</b></p> |  |
| (57) Riassunto:<br>Traduzione del testo del brevetto:     |  |

|  |  |
|--|--|
| <i>Repubblica di San Marino</i>              | <i>Brevetti/Patents</i>  |
| <i>Bollettino Marchi, Brevetti e Disegni</i> | <i>Convalide brevetti Europei /<br/>Validated European patents</i> |

|   |  |
|---|--|
| (219) N. Domanda: <b>SM-T-201700397</b><br>N. Domanda Internazionale: <b>EP/10810684.0</b>  | (220) Data Deposito: <b>30/08/2017</b><br>Data Deposito Internazionale: <b>20/08/2010</b>                        |
| N. Pubblicazione EP: <b>2467465</b>   | Priorità: <b>274875 P 21/08/2009 US; 280860 P 09/11/2009 US; 283524 P 04/12/2009 US and 777238 10/05/2010 US</b> |
| (730) Richiedenti/Applicants:<br><b>DEUTERIA BEVERAGES LLC, 15025 Broili Dr.,<br/>Reno NV 89511, U.S.A.</b>                               | (720) Inventori/Inventors:<br><b>CZARNIK, Anthony; MCKINNEY, Jeffrey</b>   |
| (740) Consulente/Agent:<br><b>CATALDI, Silvia Via Consiglio dei Sessanta, 99 47891<br/>Dogana RSM</b>                                     |  |
| Titolo<br><b>COMPOSIZIONI ALCOLICHE CON UN<br/>RISCHIO RIDOTTO DI ACETALDEIDEMIA</b>  |  |
| (57) Riassunto:<br>Traduzione del testo del brevetto:  |  |

|   |  |
|---|--|
| (219) N. Domanda: <b>SM-T-201700398</b><br>N. Domanda Internazionale: <b>EP/14176821.8</b>  | (220) Data Deposito: <b>30/08/2017</b><br>Data Deposito Internazionale: <b>11/07/2014</b>  |
| N. Pubblicazione EP: <b>2965750</b>   | Priorità:  |
| (730) Richiedenti/Applicants:<br><b>AZANTA DANMARK A/S, Gearhalsvej 1, 2500<br/>Valby, Denmark</b>  | (720) Inventori/Inventors:<br><b>SELVARAJ, Sekar; ELUMALAI, Baskar;<br/>ARUNACHALAM, Malaiarasan; VENUGOPAL,<br/>Prabhakaran</b> |
| (740) Consulente/Agent:<br><b>CATALDI, Silvia Via Consiglio dei Sessanta, 99 47891<br/>Dogana RSM</b>                                     |  |
| Titolo<br><b>COMPRESSA DISPERDIBILE DI<br/>MISOPROSTOLO</b>   |  |
| (57) Riassunto:<br>Traduzione del testo del brevetto:  |  |

|  |  |
|--|--|
| <i>Repubblica di San Marino</i>              | <i>Brevetti/Patents</i>  |
| <i>Bollettino Marchi, Brevetti e Disegni</i> | <i>Convalide brevetti Europei /</i><br><i>Validated European patents</i> |

|  |  |
|--|--|
| (219) N. Domanda: <b>SM-T-201700399</b><br>N. Domanda Internazionale: <b>EP/13783363.8</b>   | (220) Data Deposito: <b>30/08/2017</b><br>Data Deposito Internazionale: <b>15/10/2013</b>                    |
| N. Pubblicazione EP: <b>2909175</b>  | Priorità: <b>201218640 17/10/2012 GB and 201306881 16/04/2013 GB</b>   |
| (730) Richiedenti/Applicants:<br><b>MACROPHAGE PHARMA LIMITED, St. Stephens House Arthur Road, Windsor, Berkshire SL4 1RU, Great Britain</b>                             | (720) Inventori/Inventors:<br><b>PINTAT, Stéphane; DAVIES, Stephen, John; MOFFAT, David, Festus, Charles</b> |
| (740) Consulente/Agent:<br><b>CATALDI, Silvia Via Consiglio dei Sessanta, 99 47891 Dogana RSM</b>  |  |
| Titolo<br><b>TERZ-BUTIL N-[2-{4-[6-AMMINO-5-(2,4-DIFLUOROBENZOIL)-2-OSSOPIRIDIN-1-(2H)-IL]-3,5-DIFLUOROFENIL)ETIL]-L-ALANINATO O UN SALE, IDRATO O SOLVATO DI QUESTO</b> |  |
| (57) Riassunto:<br>Traduzione del testo del brevetto:                                 |  |

|   |   |
|---|---|
| (219) N. Domanda: <b>SM-T-201700400</b><br>N. Domanda Internazionale: <b>EP/12805087.9</b>  | (220) Data Deposito: <b>30/08/2017</b><br>Data Deposito Internazionale: <b>29/06/2012</b> |
| N. Pubblicazione EP: <b>2725908</b>   | Priorità: <b>201161502721 P 29/06/2011 US</b>   |
| (730) Richiedenti/Applicants:<br><b>ALKERMES, INC., 852 Winter Street, Waltham, MA 02451, U.S.A.</b>                                      | (720) Inventori/Inventors:<br><b>BLUMBERG, Laura, Cook; ARNELLE, Derrick</b>              |
| (740) Consulente/Agent:<br><b>CATALDI, Silvia Via Consiglio dei Sessanta, 99 47891 Dogana RSM</b>   |   |
| Titolo<br><b>COMPOSTI OPPIOIDI AD AZIONE PERIFERICA</b>   |   |
| (57) Riassunto:<br>Traduzione del testo del brevetto:  |   |

|   |   |
|---|---|
| (219) N. Domanda: <b>SM-T-201700401</b><br>N. Domanda Internazionale: <b>EP/14742093.9</b>  | (220) Data Deposito: <b>30/08/2017</b><br>Data Deposito Internazionale: <b>27/06/2014</b> |
| N. Pubblicazione EP: <b>3013318</b>   | Priorità: <b>201361840618 P 28/06/2013 US</b>   |
| (730) Richiedenti/Applicants:<br><b>AMGEN INC., One Amgen Center Drive,<br/>Thousand Oaks, California 91320, U.S.A.</b>                   | (720) Inventori/Inventors:<br><b>MACLEAN, Derek; YIN, Qun</b>                             |
| (740) Consulente/Agent:<br><b>SANGIACOMO, Ines Via della Tana, 131 47890 San<br/>Marino Città RSM</b>                                     |   |
| Titolo<br><b>FORMULAZIONE LIQUIDA STABILE DI AMG<br/>416 (VELCALCETIDE)</b>   |   |
| (57) Riassunto:<br>Traduzione del testo del brevetto:  |   |

|   |   |
|---|---|
| (219) N. Domanda: <b>SM-T-201700405</b><br>N. Domanda Internazionale: <b>EP/13869663.8</b>  | (220) Data Deposito: <b>31/08/2017</b><br>Data Deposito Internazionale: <b>10/12/2013</b> |
| N. Pubblicazione EP: <b>2940030</b>   | Priorità: <b>2012287578 28/12/2012 JP</b>   |
| (730) Richiedenti/Applicants:<br><b>YAMASA CORPORATION, 10-1, Araoicho 2-<br/>chome, Choshi-shiChiba 288-0056, Japan</b>                  | (720) Inventori/Inventors:<br><b>YAMADA, Kohei</b>  |
| (740) Consulente/Agent:<br><b>DE BENEDETTI, Jacopo Via L. Cibrario, 25 47893<br/>Borgo Maggiore RSM</b>                                   |   |
| Titolo<br><b>METODO PER PRODURRE P1,P4-<br/>DI(URIDINA 5'-)TETRAFOSFATO</b>   |   |
| (57) Riassunto:<br>Traduzione del testo del brevetto:  |   |

|  |  |
|--|--|
| <i>Repubblica di San Marino</i>              | <i>Brevetti/Patents</i>  |
| <i>Bollettino Marchi, Brevetti e Disegni</i> | <i>Convalide brevetti Europei /</i><br><i>Validated European patents</i> |

|  |   |
|--|---|
| (219) N. Domanda: <b>SM-T-201700406</b><br>N. Domanda Internazionale: <b>EP/12808929.9</b>   | (220) Data Deposito: <b>31/08/2017</b><br>Data Deposito Internazionale: <b>14/11/2012</b>   |
| N. Pubblicazione EP: <b>2780913</b>  | Priorità: <b>201161559154 P 14/11/2011 US and</b><br><b>201161559721 P 15/11/2011 US</b>  |
| (730) Richiedenti/Applicants:<br><b>THE REGENTS OF THE UNIVERSITY OF CALIFORNIA, 1111 Franklin Street, 12th Floor, Oakland, CA 94607, U.S.A.</b> | (720) Inventori/Inventors:<br><b>TUSZEWSKI, Michel; BINDERBAUER, Michl; BARNES, Dan; GARATE, Eusebio; GUO, Houyang; PUTVINSKI, Sergei; SMIRNOV, Artem</b> |
| (740) Consulente/Agent:<br><b>BOTTI Mario Via F. da Montebello, 5 47892 Acquaviva RSM</b>  |   |
| Titolo<br><b>SISTEMA PER FORMARE E MANTENERE UNA FRC AD ALTE PRESTAZIONI</b>   |   |
| (57) Riassunto:<br>Traduzione del testo del brevetto:         |   |

|   |   |
|---|---|
| (219) N. Domanda: <b>SM-T-201700407</b><br>N. Domanda Internazionale: <b>EP/12749383.1</b>  | (220) Data Deposito: <b>31/08/2017</b><br>Data Deposito Internazionale: <b>23/02/2012</b>                   |
| N. Pubblicazione EP: <b>2678017</b>   | Priorità: <b>201161466070 P 22/03/2011 US and</b><br><b>PCT/CN2011/000298 25/02/2011 WO</b>                 |
| (730) Richiedenti/Applicants:<br><b>HELSINN HEALTHCARE S.A., Via Pian Scairolo, 9, 6912 Lugano / Pazzallo, Switzerland</b>                | (720) Inventori/Inventors:<br><b>PIETRA, Claudio; GIULIANO, Claudio; GARCIA RUBIO, Silvina; LI, Zhigang</b> |
| (740) Consulente/Agent:<br><b>BOTTI Mario Via F. da Montebello, 5 47892 Acquaviva RSM</b>   |   |
| Titolo<br><b>UREE ASIMMETRICHE E LORO USI MEDICI</b>  |   |
| (57) Riassunto:<br>Traduzione del testo del brevetto:  |   |

|  |  |
|--|--|
| <i>Repubblica di San Marino</i>              | <i>Brevetti/Patents</i>  |
| <i>Bollettino Marchi, Brevetti e Disegni</i> | <i>Convalide brevetti Europei /</i><br><i>Validated European patents</i> |

|  |   |
|--|---|
| (219) N. Domanda: <b>SM-T-201700408</b><br>N. Domanda Internazionale: <b>EP/14725245.6</b>   | (220) Data Deposito: <b>31/08/2017</b><br>Data Deposito Internazionale: <b>20/02/2014</b>                                       |
| N. Pubblicazione EP: <b>3077375</b>  | Priorità: <b>5537CH2013 02/12/2013 IN</b>   |
| (730) Richiedenti/Applicants:<br><b>SUVEN LIFE SCIENCES LIMITED, Serene Chambers, Road - 5, Avenue - 7 Banjara Hills, Hyderabad - 500034, Andhra Pradesh, India</b>  | (720) Inventori/Inventors:<br><b>NIROGI, Ramakrishna; SHINDE, Anil Karbhari; JASTI, Venkateswarlu; KAMBHAMPATI, Rama Sastri</b> |
| (740) Consulente/Agent:<br><b>MARI, Marco Giovanni Via Olivella, 54 47899 Serravalle RSM</b>   |   |
| Titolo<br><b>PROCESSO PER LA PRODUZIONE SU LARGA SCALA DI 1-[(2-BROMOFENIL)SOLFONIL)-5-METOSSI-3-[(4-METIL-1-PIPERAZINIL)METIL)-1 H-INDOLO DIMESILATO MONOIDRATO</b> |   |
| (57) Riassunto:<br>Traduzione del testo del brevetto:                             |   |

|   |   |
|---|---|
| (219) N. Domanda: <b>SM-T-201700409</b><br>N. Domanda Internazionale: <b>EP/12186010.0</b>  | (220) Data Deposito: <b>31/08/2017</b><br>Data Deposito Internazionale: <b>26/09/2012</b>       |
| N. Pubblicazione EP: <b>2604625</b>   | Priorità: <b>201161539116 P 26/09/2011 US</b>   |
| (730) Richiedenti/Applicants:<br><b>MERUS N.V., Yalelaan 62, 3584 CM Utrecht, Netherlands</b>   | (720) Inventori/Inventors:<br><b>Throsby, Mark; Logtenberg, Ton; de Kruif, Cornelis Adriaan</b> |
| (740) Consulente/Agent:<br><b>MARI, Marco Giovanni Via Olivella, 54, 47899 Serravalle RSM</b>   |   |
| Titolo<br><b>GENERAZIONE DI MOLECOLE DI LEGAME</b>  |   |
| (57) Riassunto:<br>Traduzione del testo del brevetto:  |   |

|  |                                     |
|--|-------------------------------------|
| <i>Repubblica di San Marino</i>              | <i>Brevetti/Patents</i>             |
| <i>Bollettino Marchi, Brevetti e Disegni</i> | <i>Convalide brevetti Europei /</i> |
|  | <i>Validated European patents</i>   |

|   |   |
|---|---|
| (219) N. Domanda: <b>SM-T-201700410</b><br>N. Domanda Internazionale: <b>EP/14799602.9</b>  | (220) Data Deposito: <b>31/08/2017</b><br>Data Deposito Internazionale: <b>28/10/2014</b> |
| N. Pubblicazione EP: <b>3063798</b>   | Priorità: <b>201361896287 P 28/10/2013 US</b>   |
| (730) Richiedenti/Applicants:<br><b>PHONONIC DEVICES, INC., 800 Capitola Drive Suite 7, Durham, North Carolina 27713, U.S.A.</b>          | (720) Inventori/Inventors:<br><b>YADAV, Abhishek; OLSSON, Mattias K-O; NEWMAN, Devon</b>  |
| (740) Consulente/Agent:<br><b>BOTTI Mario Via F. da Montebello, 5 47892 Acquaviva RSM</b>   |   |
| Titolo<br><b>POMPA DI CALORE TERMOELETTRICA CON UNA STRUTTURA DI CONTORNO E SPAZIAMENTO (SAS)</b>   |   |
| (57) Riassunto:<br>Traduzione del testo del brevetto:  |   |



**Repubblica di San Marino**

**Bollettino Marchi, Brevetti e Disegni**

**BREVETTI/PATENTS**

**Rinnovi/Renewals**

**USBM - N.4/2017**

|                |                |                |                |                |
|----------------|----------------|----------------|----------------|----------------|
| SM-P-200600025 | SM-T-201300152 | SM-T-201500141 | SM-T-201600147 | SM-T-201700023 |
| SM-P-200600027 | SM-T-201400016 | SM-T-201500144 | SM-T-201600148 | SM-T-201700026 |
| SM-P-200700029 | SM-T-201400024 | SM-T-201500160 | SM-T-201600154 | SM-T-201700028 |
| SM-P-200700032 | SM-T-201400030 | SM-T-201500179 | SM-T-201600163 | SM-T-201700031 |
| SM-P-200800015 | SM-T-201400041 | SM-T-201500189 | SM-T-201600175 | SM-T-201700036 |
| SM-P-200800047 | SM-T-201400058 | SM-T-201500192 | SM-T-201600176 | SM-T-201700038 |
| SM-P-200900063 | SM-T-201400074 | SM-T-201500207 | SM-T-201600184 | SM-T-201700044 |
| SM-P-200900067 | SM-T-201400076 | SM-T-201500208 | SM-T-201600195 | SM-T-201700045 |
| SM-P-200900068 | SM-T-201400081 | SM-T-201500218 | SM-T-201600204 | SM-T-201700052 |
| SM-P-200900071 | SM-T-201400094 | SM-T-201500223 | SM-T-201600205 | SM-T-201700057 |
| SM-P-201000016 | SM-T-201400111 | SM-T-201500224 | SM-T-201600214 | SM-T-201700079 |
| SM-P-201000099 | SM-T-201400115 | SM-T-201500227 | SM-T-201600219 | SM-T-201700093 |
| SM-P-201000102 | SM-T-201400133 | SM-T-201500231 | SM-T-201600228 | SM-T-201700101 |
| SM-P-201100001 | SM-T-201400144 | SM-T-201500235 | SM-T-201600235 | SM-T-201700102 |
| SM-P-201100029 | SM-T-201400148 | SM-T-201500257 | SM-T-201600258 | SM-T-201700106 |
| SM-P-201100032 | SM-T-201400154 | SM-T-201500311 | SM-T-201600280 | SM-T-201700111 |
| SM-P-201100033 | SM-T-201400170 | SM-T-201500324 | SM-T-201600281 | SM-T-201700115 |
| SM-P-201100034 | SM-T-201400178 | SM-T-201500325 | SM-T-201600291 | SM-T-201700123 |
| SM-P-201100038 | SM-T-201400179 | SM-T-201500327 | SM-T-201600296 | SM-T-201700134 |
| SM-P-201100040 | SM-T-201400183 | SM-T-201600003 | SM-T-201600310 | SM-T-201700136 |
| SM-P-201100042 | SM-T-201400188 | SM-T-201600007 | SM-T-201600314 | SM-T-201700140 |
| SM-P-201200034 | SM-T-201500004 | SM-T-201600018 | SM-T-201600317 | SM-T-201700153 |
| SM-P-201200036 | SM-T-201500008 | SM-T-201600023 | SM-T-201600318 | SM-T-201700154 |
| SM-P-201200039 | SM-T-201500011 | SM-T-201600036 | SM-T-201600323 | SM-T-201700158 |
| SM-P-201300082 | SM-T-201500014 | SM-T-201600037 | SM-T-201600324 | SM-T-201700170 |
| SM-P-201300087 | SM-T-201500017 | SM-T-201600045 | SM-T-201600345 | SM-T-201700172 |
| SM-P-201300090 | SM-T-201500028 | SM-T-201600060 | SM-T-201600347 | SM-T-201700184 |
| SM-P-201400095 | SM-T-201500029 | SM-T-201600062 | SM-T-201600350 | SM-T-201700185 |
| SM-P-201400107 | SM-T-201500030 | SM-T-201600068 | SM-T-201600359 | SM-T-201700190 |
| SM-P-201400110 | SM-T-201500050 | SM-T-201600072 | SM-T-201600370 | SM-T-201700195 |
| SM-T-201200026 | SM-T-201500054 | SM-T-201600074 | SM-T-201600386 | SM-T-201700199 |
| SM-T-201200029 | SM-T-201500055 | SM-T-201600077 | SM-T-201600389 | SM-T-201700214 |
| SM-T-201300008 | SM-T-201500060 | SM-T-201600081 | SM-T-201600403 | SM-T-201700219 |
| SM-T-201300018 | SM-T-201500063 | SM-T-201600084 | SM-T-201600422 | SM-T-201700221 |
| SM-T-201300023 | SM-T-201500068 | SM-T-201600086 | SM-T-201600451 | SM-T-201700225 |
| SM-T-201300041 | SM-T-201500073 | SM-T-201600100 | SM-T-201600453 | SM-T-201700239 |
| SM-T-201300045 | SM-T-201500075 | SM-T-201600110 | SM-T-201600464 | SM-T-201700258 |
| SM-T-201300051 | SM-T-201500085 | SM-T-201600111 | SM-T-201600475 | SM-T-201700265 |
| SM-T-201300076 | SM-T-201500124 | SM-T-201600113 | SM-T-201600476 | SM-T-201700292 |
| SM-T-201300105 | SM-T-201500125 | SM-T-201600116 | SM-T-201700003 | SM-T-201700301 |
| SM-T-201300112 | SM-T-201500127 | SM-T-201600125 | SM-T-201700005 | SM-T-201700305 |
| SM-T-201300131 | SM-T-201500135 | SM-T-201600137 | SM-T-201700008 | SM-T-201700308 |

**SM-T-201700310**  
**SM-T-201700312**  
**SM-T-201700315**  
**SM-T-201700316**  
**SM-T-201700326**  
**SM-T-201700329**  
**SM-T-201700333**  
**SM-T-201700334**  
**SM-T-201700337**  
**SM-T-201700342**  
**SM-T-201700343**  
**SM-T-201700353**  
**SM-T-201700362**  
**SM-T-201700366**  
**SM-T-201700371**  
**SM-T-201700372**  
**SM-T-201700374**  
**SM-T-201700376**  
**SM-T-201700391**  
**SM-T-201700397**

**Repubblica di San Marino**

**Bollettino Marchi, Brevetti e Disegni**

**BREVETTI/PATENTS**

**Decaduti/Lapsed**

**USBM - N.4/2017**

**SM-P-201000014**

**SM-T-201300043**

**SM-T-201300121**

**SM-T-201400015**

**SM-T-201400129**

**SM-T-201500007**

**SM-T-201500147**

**SM-T-201500175**

**SM-T-201500265**

**SM-T-201500266**

**SM-T-201600014**

**SM-T-201600233**

**SM-T-201700118**

**Repubblica di San Marino**

**Bollettino Marchi, Brevetti e Disegni**

**MARCHI/TRADEMARKS**

**Domande /Applications**

**USBM - N.4/2017**

(219) Numero: **SM-M-201700068**

(730) Richiedente:

**PRESA 10 S.R.L.S.**

**Via Cesare battisti, 2 31040 Valpago del Montello  
TV, Italy**

(541)

**ROSSO ACETO**

Tipo marchio: **misto/complesso**

(512) Classi: **30,35**

Priorità:

(220) Data di deposito: **19/06/2017**

(740) Consulente:

**MAROSCIA, Antonio**

**Piazza E. Enriquez, 22c 47891 Dogana, RSM**



(219) Numero: **SM-M-201700070**

(730) Richiedente:

**TELECOM ITALIA SAN MARINO S.P.A.**

**Strada degli Angariari, 3 47891 Falciano, RSM**

(541)

**LIVE IN RIVIERA**

Tipo marchio: **misto/complesso**

(512) Classi: **9,35,38**

Priorità:

(220) Data di deposito: **22/06/2017**

(740) Consulente:

**INVREA, Niccolò**

**Via Consiglio dei Sessanta, 99 47891 Dogana  
RSM**



(219) Numero: **SM-M-201700071**

(730) Richiedente:

**TELECOM ITALIA SAN MARINO S.P.A.**  
**Strada degli Angariari, 3 47891 Falciano, RSM**

(541)

**LIVE IN**

Tipo marchio: **misto/complesso**

(512) Classi: **9,35,38**

Priorità:

(220) Data di deposito: **22/06/2017**

(740) Consulente:

**INVREA, Niccolò**  
**Via Consiglio dei Sessanta, 99 47891 Dogana**  
**RSM**



(219) Numero: **SM-M-201700076**

(730) Richiedente:

**GARAGE S.R.L.**  
**Via Onesto Scavino, 4 47891 Dogana RSM**

(541)

**FEAR OF GOD**

Tipo marchio: **denominativo**

(512) Classi: **18,25**

Priorità:

(220) Data di deposito: **13/07/2017**

(740) Consulente:

**MONTEBELLI, Marco**  
**Piazza E. Enriquez, 22c 47891 Dogana, RSM**



(219) Numero: **SM-M-201700077**

(730) Richiedente:

**GARAGE S.R.L.**

**Via Onesto Scavino, 4 47891 Dogana RSM**

(541)

(220) Data di deposito: **13/07/2017**

(740) Consulente:

**MONTEBELLI, Marco**

**Piazza E. Enriquez, 22c 47891 Dogana, RSM**

## VISION STREET WEAR

Tipo marchio: **denominativo**

(512) Classi: **18,25**

Priorità:

(219) Numero: **SM-M-201700078**

(730) Richiedente:

**VISTROS INTL -F.Z.C**

**Makateb Business Center, Office No.26, Al  
Shorafa Complex, Sh Klalifa Bin Zayed Road,  
P.O. Box 380, Aiman, United Arab Emirates.**

(541)

(220) Data di deposito: **17/07/2017**

(740) Consulente:

**PRANDIN, Donatella**

**Via O. Scavino,10 47891 Rovereta RSM**

Tipo marchio: **figurativo**

(512) Classi: **34**

Priorità:



---

(219) Numero: **SM-M-201700079**  
(730) Richiedente:  
**UNIVERSAL SPORT LAB LTD.**  
**20-22 Wenlock Road, Londra, Great Britain**  
(541)

(220) Data di deposito: **19/07/2017**  
(740) Consulente:  
**ERCOLANI, Cristina**  
**Strada Caiese 30 47891 Dogana RSM**

**S\_U\_P\_R\_E\_M\_E**

s \_ u \_ p \_ r \_ e \_ m \_ e

Tipo marchio: **misto/complesso**

(512) Classi: **18,25**

Priorità:

---

---

(219) Numero: **SM-M-201700080**  
(730) Richiedente:  
**G.M.A. S.R.L.**  
**Strada Andrea di Riccio, 8 47895 Domagnano**  
**RSM**  
(541)

(220) Data di deposito: **19/07/2017**  
(740) Consulente:  
**MONTEBELLI, Marco**  
**Piazza E. Enriquez, 22c 47891 Dogana, RSM**

**CLUB JACKET**

Tipo marchio: **denominativo**

(512) Classi: **18,25**

Priorità:

---

(219) Numero: **SM-M-201700081**

(730) Richiedente:

**G.M.A. S.R.L.**

**Strada Andrea di Riccio, 8 47895 Domagnano  
RSM**

(541)

**WELL AGED**

Tipo marchio: **denominativo**

(512) Classi: **18,25**

Priorità:

(220) Data di deposito: **19/07/2017**

(740) Consulente:

**MONTEBELLI, Marco**

**Piazza E. Enriquez, 22c 47891 Dogana, RSM**

(219) Numero: **SM-M-201700082**

(730) Richiedente:

**BERGO, Arrigo**

**Via Biamino, 15 10132 Torino, Italy**

(541)

Tipo marchio: **figurativo**

(512) Classi: **3,18,21**

Priorità:

(220) Data di deposito: **19/07/2017**

(740) Consulente:

**MONTEBELLI, Marco**

**Piazza E. Enriquez, 22c 47891 Dogana, RSM**

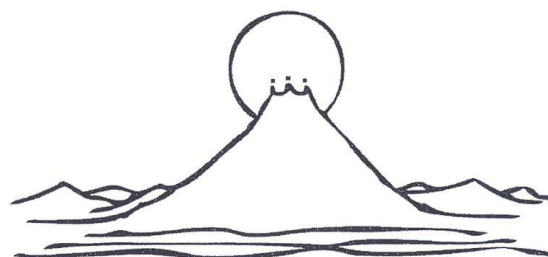

---

(219) Numero: **SM-M-201700083**

(730) Richiedente:

**CASADEI, Gilberto**

**Via O. Brizi, 1 47891 Dogana RSM**

(541)

(220) Data di deposito: **19/07/2017**

(740) Consulente:

## **RECYCLE IDOLS**

Tipo marchio: **denominativo**

(512) Classi: **18,25**

Priorità:

---

---

(219) Numero: **SM-M-201700084**

(730) Richiedente:

**GARAGE S.R.L., Via Onesto Scavino, 4 47891**

**Dogana RSM**

(541)

(220) Data di deposito: **25/07/2017**

(740) Consulente:

**MONTEBELLI, Marco**

**Piazza E. Enriquez, 22c 47891 Dogana, RSM**

## **PALACE**

Tipo marchio: **denominativo**

(512) Classi: **18,25**

Priorità:

---

(219) Numero: **SM-M-201700085**

(730) Richiedente:

**PRIMAVERA COSMETICI SRL**

**Via Biagio di Santolino, 38 47892 Acquaviva RSM**

(541)

(220) Data di deposito: **31/07/2017**

(740) Consulente:

**NEGRINI, Luisa**

**Via 28 Luglio, 187 47893 Borgo Maggiore, RSM**

**BEAUTY GARDEN**



Tipo marchio: **misto/complesso**

(512) Classi: **3,5**

Priorità:

(219) Numero: **SM-M-201700087**

(730) Richiedente:

**CASSOL, Lisa, Via Mantegna, 15, 35010**

**Carmignano di Brenta (PD), Italy and**

**GIACOMAZZO, Simone, Via G. Toniolo, 13,**

**35010 Massanzago (PD), Italy**

(541)

(220) Data di deposito: **02/08/2017**

(740) Consulente:

**MAROSCIA, Antonio**

**Piazza E. Enriquez, 22c 47891 Dogana, RSM**

**N Z LIVE**



Tipo marchio: **misto/complesso**

(512) Classi: **35,41**

Priorità:

(219) Numero: **SM-M-201700088**

(730) Richiedente:

**TRIAL SRL**

**Via Fleming, 1 47122 Forlì, Italy**

(541)

(220) Data di deposito: **03/08/2017**

(740) Consulente:

**NEGRINI, Luisa**

**Via 28 Luglio, 187 47893 Borgo Maggiore, RSM**

Tipo marchio: **figurativo**

(512) Classi: **10,25,28,41**

Priorità:

**FLUIBALL**

(219) Numero: **SM-M-201700089**

(730) Richiedente:

**L'ANTINCENDIO SAMMARINESE S.R.L., Strada**

**Auloceto, 1 47893 Borgo Maggiore, RSM**

(541)

(220) Data di deposito: **07/08/2017**

(740) Consulente:

**L'ANTINCENDIO SAMMARINESE**

Tipo marchio: **misto/complesso**

(512) Classi: **9,25,37**

Priorità:



---

(219) Numero: **SM-M-201700090**

(730) Richiedente:

**PHARMALUCE S.R.L., Strada delle Seriole, 45  
47894 Chiesanuova, RSM**

(541)

(220) Data di deposito: **14/08/2017**

(740) Consulente:

**MONTEBELLI, Marco  
Piazza E. Enriquez, 22c 47891 Dogana, RSM**

## **COLLAGENFLEX**

Tipo marchio: **denominativo**

(512) Classi: **5**

Priorità:

---

---

(219) Numero: **SM-M-201700091**

(730) Richiedente:

**ERBOZETA S.P.A., Strada delle Seriole, 41/43,  
47894 Chiesanuova, RSM**

(541)

(220) Data di deposito: **14/08/2017**

(740) Consulente:

**MONTEBELLI, Marco  
Piazza E. Enriquez, 22c 47891 Dogana, RSM**

## **COLLAGENDEP**

Tipo marchio: **denominativo**

(512) Classi: **5**

Priorità:

---

(219) Numero: **SM-M-201700092**

(730) Richiedente:

**PHARMALUCE S.R.L., Strada delle Seriole, 45,  
47894 Chiesanuova, RSM**

(541)

(220) Data di deposito: **14/08/2017**

(740) Consulente:

**MONTEBELLI, Marco  
Piazza E. Enriquez, 22c 47891 Dogana, RSM**

## **COLLAGENLUX**

Tipo marchio: **denominativo**

(512) Classi: **5**

Priorità:

(219) Numero: **SM-M-201700093**

(730) Richiedente:

**MUSCI, Davide, Via degli Ambasciatori, 11, 47891  
Falciano, RSM**

(541)

## **014 SM**

Tipo marchio: **misto/complesso**

(512) Classi: **14,20,42**

Priorità:





(219) Numero: **SM-M-201700094**

(730) Richiedente:

**ROTHMANS OF PALL MALL LIMITED, Route de France 17 - 2926 Boncourt Svizzera**

(541)

**R ROYALS BY ROTHMANS**

Tipo marchio: **misto/complesso**

(512) Classi: **34**

Priorità: **016423121 01/03/2017 EM**

(220) Data di deposito: **24/08/2017**

(740) Consulente:

**MONTEBELLI, Marco  
Piazza E. Enriquez, 22c 47891 Dogana, RSM**

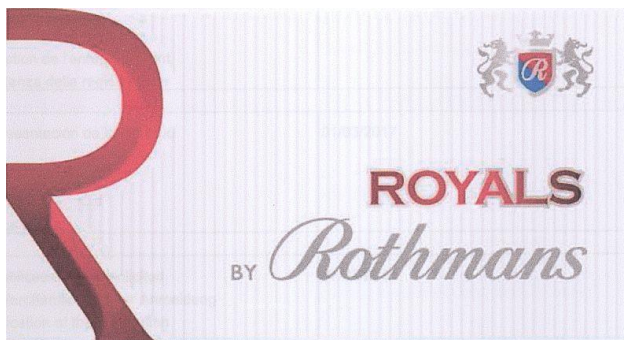

(219) Numero: **SM-M-201700095**

(730) Richiedente:

**JOLLY SOFTAIR S.R.L., Via L. Cibrario, 25,  
47893 Borgo Maggiore, RSM**

(541)

**ARES**

Tipo marchio: **misto/complesso**

(512) Classi: **13,28**

Priorità:

(220) Data di deposito: **30/08/2017**

(740) Consulente:

**MONTEBELLI, Marco  
Piazza E. Enriquez, 22c, 47891 Dogana RSM**



(219) Numero: **SM-M-201700096**

(730) Richiedente:

**JOLLY SOFTAIR S.R.L., Via L. Cibrario, 25 47893  
Borgo Maggiore, RSM**

(541)

**AMOEBA**

Tipo marchio: **denominativo**

(512) Classi: **13,28**

Priorità:

(220) Data di deposito: **30/08/2017**

(740) Consulente:

**MONTEBELLI, Marco  
Piazza E. Enriquez, 22c, 47891 Dogana, RSM**

(219) Numero: **SM-M-201700097**

(730) Richiedente:

**CASADEI, Gilberto, Via O. Brizi, 1 47891 Dogana  
RSM**

(541)

**RE.IDOLS**

Tipo marchio: **misto/complesso**

(512) Classi: **18,25**

Priorità:

(220) Data di deposito: **30/08/2017**

(740) Consulente:

**RE.IDOLS**

---

(219) Numero: **SM-M-201700098**

(730) Richiedente:

**ARMONY S.R.L., Via Fondo Ausa, 62 47891  
Dogana RSM**

(541)

**FUTURO**

Tipo marchio: **misto/complesso**

(512) Classi: **12**

Priorità:

---

(220) Data di deposito: **31/08/2017**

(740) Consulente:

**MONTEBELLI, Marco  
Piazza E. Enriquez, 22c, 47891 Dogana, RSM**



---

(219) Numero: **SM-M-201700099**

(730) Richiedente:

**ARMONY S.R.L., Via Fondo Ausa, 62 47891  
Dogana RSM**

(541)

**FT1**

Tipo marchio: **denominativo**

(512) Classi: **12**

Priorità:

---

(220) Data di deposito: **31/08/2017**

(740) Consulente:

**MONTEBELLI, Marco  
Piazza E. Enriquez, 22c, 47891 Dogana, RSM**

---

(219) Numero: **SM-M-201700100**

(730) Richiedente:

**ARMONY S.R.L., Via Fondo Ausa, 62 47891  
Dogana RSM**

(541)

**FT2**

Tipo marchio: **denominativo**

(512) Classi: **12**

Priorità:

---

---

(219) Numero: **SM-M-201700101**

(730) Richiedente:

**ARMONY S.R.L., Via Fondo Ausa, 62 47891  
Dogana RSM**

(541)

**FT3**

Tipo marchio: **denominativo**

(512) Classi: **12**

Priorità:

---

(220) Data di deposito: **31/08/2017**

(740) Consulente:

**MONTEBELLI, Marco  
Piazza E. Enriquez, 22c 47891 Dogana, RSM**

---

(220) Data di deposito: **31/08/2017**

(740) Consulente:

**MONTEBELLI, Marco  
Piazza E. Enriquez, 22c 47891 Dogana, RSM**

**Repubblica di San Marino**

**Bollettino Marchi, Brevetti e Disegni**

**MARCHI/TRADEMARKS**

**Registrazioni/Registrations**

**USBM - N.4/2017**

---

(219) Numero: **SM-M-201600122**

(730) Richiedente:

**AQUA VIVA S.r.l., Via Biagio di Santolino, 11  
47891 Acquaviva, RSM**

(541)

### **AQUA VIVA**

Tipo marchio: denominativo

(512) Classi: **5 32**

Priorità:

(141) Data di scadenza: **16/06/2026**

---

---

(219) Numero: **SM-M-201600123**

(730) Richiedente:

**PHARMALUCE S.R.L., Strada delle Seriole, 45  
47894 Chiesanuova, RSM**

(541)

### **REURILVIT**

Tipo marchio: denominativo

(512) Classi: **5**

Priorità:

(141) Data di scadenza: **16/06/2026**

---

(220) Data di deposito: **16/06/2016**

(740) Consulente:

**MONTEBELLI MARCO  
Piazza E. Enriquez, 22c 47891 Dogana, RSM**

---

(220) Data di deposito: **16/06/2016**

(740) Consulente:

**MONTEBELLI MARCO  
Piazza E. Enriquez, 22c 47891 Dogana, RSM**

(219) Numero: **SM-M-201600124**

(730) Richiedente:

**AQUA VIVA S.r.l., Via Biagio di Santolino, 11  
47891 Acquaviva, RSM**

(541)

(220) Data di deposito: **16/06/2016**

(740) Consulente:

**MONTEBELLI MARCO  
Piazza E. Enriquez, 22c 47891 Dogana, RSM**



Tipo marchio: figurativo

(512) Classi: **5 32**

Priorità:

(141) Data di scadenza: **16/06/2026**

(219) Numero: **SM-M-201600126**

(730) Richiedente:

**BARTOLINI Angela, Via La Schiera, 22 47893  
Cailungo, RSM**

(541)

**L'ANGELA VESTE PIADA**

Tipo marchio: misto/complesso

(512) Classi: **30 43**

Priorità:

(141) Data di scadenza: **27/06/2026**

(220) Data di deposito: **27/06/2016**

(740) Consulente:

**ERCOLANI CRISTINA  
Strada Caiese 30, 47891 Dogana, RSM**



(219) Numero: **SM-M-201600127**

(730) Richiedente:

**GLI ARTIGIANI DEL GUSTO S.R.L., Strada  
Campo del Fiume, n. 84 47896 Faetano, RSM**

(541)

## LA GUSTOSA

Tipo marchio: misto/complesso

(512) Classi: **21 30**

Priorità:

(141) Data di scadenza: **27/06/2026**

(220) Data di deposito: **27/06/2016**

(740) Consulente:

**ERCOLANI CRISTINA  
Strada Caiese 30, 47891 Dogana, RSM**



(219) Numero: **SM-M-201600128**

(730) Richiedente:

**VALENTINI MASSIMO, Via Piana, 113 47890 San  
Marino Città, RSM**

(541)

## KINEMAX TAPE

Tipo marchio: denominativo

(512) Classi: **3, 5 10**

Priorità:

(141) Data di scadenza: **28/06/2026**

(220) Data di deposito: **28/06/2016**

(740) Consulente:



---

(219) Numero: **SM-M-201600129**

(220) Data di deposito: **28/06/2016**

(730) Richiedente:

(740) Consulente:

**VALENTINI MASSIMO, Via Piana, 113 47890 San Marino Città, RSM**

(541)

**KINEMAX**

Tipo marchio: denominativo

(512) Classi: **3, 5 25**

Priorità:

(141) Data di scadenza: **28/06/2026**

---

---

(219) Numero: **SM-M-201600130**

(220) Data di deposito: **06/07/2016**

(730) Richiedente:

(740) Consulente:

**R&M di Rossi Roberto, Via G. da Carpi, 12 47899 Serravalle, RSM**

**MONTEBELLI MARCO  
Piazza E. Enriquez, 22c 47891 Dogana, RSM**

(541)

**LA CLASSICA**

Tipo marchio: denominativo

(512) Classi: **30**

Priorità:

(141) Data di scadenza: **06/07/2026**

---

(219) Numero: **SM-M-201600131**

(730) Richiedente:

**R&M di Rossi Roberto, Via G. da Carpi, 12 47899  
Serravalle, RSM**

(541)

**FIBRELLA**

Tipo marchio: denominativo

(512) Classi: **30**

Priorità:

(141) Data di scadenza: **06/07/2026**

(220) Data di deposito: **06/07/2016**

(740) Consulente:

**MONTEBELLI MARCO  
Piazza E. Enriquez, 22c 47891 Dogana, RSM**

(219) Numero: **SM-M-201600132**

(730) Richiedente:

**MA-VE INTERNATIONAL S.R.L., Strada Genghe  
di Atto, 105 47892 Acquaviva, RSM**

(541)

**MA-VE**

Tipo marchio: misto/complesso

(512) Classi: **7, 9 11**

Priorità:

(141) Data di scadenza: **06/07/2026**

(220) Data di deposito: **06/07/2016**

(740) Consulente:

**ERCOLANI CRISTINA  
Strada Caiese 30, 47891 Dogana RSM**



(219) Numero: **SM-M-201600133**

(730) Richiedente:

**PEDINI AMATI FEDERICO, Via Jacopo Istriani,  
84/A 47890 San Marino Città, RSM**

(541)

**MOVIMENTO DEMOCRATICO RSM  
INSIEME**

Tipo marchio: misto/complesso

(512) Classi: **41**

Priorità:

(141) Data di scadenza: **11/07/2026**

(220) Data di deposito: **11/07/2016**

(740) Consulente:



(219) Numero: **SM-M-201600134**

(730) Richiedente:

**CASALI AUGUSTO, Piazzale M. Calcigni, 18  
47890 San Marino Città, RSM**

(541)

**NUOVA RSM**

Tipo marchio: misto/complesso

(512) Classi: **41 45**

Priorità:

(141) Data di scadenza: **11/07/2026**

(220) Data di deposito: **11/07/2016**

(740) Consulente:



(219) Numero: **SM-M-201600135**

(730) Richiedente:

**OTTAVIANI Enio, Via Panoramica, 187 47842 San Giovanni in Marignano, Italy**

(541)

(220) Data di deposito: **12/07/2016**

(740) Consulente:

**NEGRINI LUISA**  
**Via 28 Luglio, 187 47893 Borgo Maggiore, RSM**

Tipo marchio: figurativo

(512) Classi: **32 33**

Priorità:

(141) Data di scadenza: **12/07/2026**



(219) Numero: **SM-M-201600136**

(730) Richiedente:

**MC-SLIDE S.R.L., Via Bizzocchi, 16 47922 Rimini, Italy**

(541)

(220) Data di deposito: **15/07/2016**

(740) Consulente:

**MONTEBELLI MARCO**  
**Piazza E. Enriquez, 22c 47891 Dogana, RSM**

Tipo marchio: denominativo

(512) Classi: **6 19**

Priorità:

(141) Data di scadenza: **15/07/2026**

**MC-SLIDE**

(219) Numero: **SM-M-201600137**

(730) Richiedente:

**MC-SLIDE S.R.L., Via Bizzocchi, 16 47922 Rimini,  
Italy**

(541)

(220) Data di deposito: **15/07/2016**

(740) Consulente:

**MONTEBELLI MARCO  
Piazza E. Enriquez, 22c 47891 Dogana, RSM**

Tipo marchio: figurativo

(512) Classi: **6 19**

Priorità:

(141) Data di scadenza: **15/07/2026**



(219) Numero: **SM-M-201600138**

(730) Richiedente:

**BIONESS S.r.l., Via A. Giangi, 66/C 47891  
Dogana, RSM**

(541)

**SENUP**

(220) Data di deposito: **15/07/2016**

(740) Consulente:

Tipo marchio: denominativo

(512) Classi: **3 5**

Priorità:

(141) Data di scadenza: **15/07/2026**

(219) Numero: **SM-M-201600139**  
(730) Richiedente:  
**CHEVRON INTELLECTUAL PROPERTY LLC,**  
**6001 Bollinger Canyon Road 94583 San Ramon,**  
**U.S.A.**

(220) Data di deposito: **15/07/2016**  
(740) Consulente:  
**MONTEBELLI MARCO**  
**Piazza E. Enriquez, 22c 47891 Dogana, RSM**

(541)

**CALTEX**

Tipo marchio: denominativo

(512) Classi: **1, 3, 4, 12, 28, 35, 37, 39, 40 42**

Priorità:

(141) Data di scadenza: **15/07/2026**

(219) Numero: **SM-M-201600140**  
(730) Richiedente:  
**CHEVRON INTELLECTUAL PROPERTY LLC,**  
**6001 Bollinger Canyon Road 94583 San Ramon,**  
**U.S.A.**

(220) Data di deposito: **15/07/2016**  
(740) Consulente:  
**MONTEBELLI MARCO**  
**Piazza E. Enriquez, 22c 47891 Dogana, RSM**

(541)

**CALTEX**

Tipo marchio: misto/complesso

(512) Classi: **1, 3, 4, 12, 28, 35, 37, 39, 40 42**

Priorità:

(141) Data di scadenza: **15/07/2026**



(219) Numero: **SM-M-201600141**

(730) Richiedente:

**INDACO 40 di Sara FIACCONI, Via A. Giangi, 22  
47891 DOGANA, RSM**

(541)

**INDACO 40  
JUST A CONCEPT**

Tipo marchio: misto/complesso

(512) Classi: **24, 25 26**

Priorità:

(141) Data di scadenza: **22/07/2026**

(220) Data di deposito: **22/07/2016**

(740) Consulente:



(219) Numero: **SM-M-201600142**

(730) Richiedente:

**ZONZINI LUCA, Via Francesco Azzurri, 13 47891  
Dogana, RSM**

(541)

Tipo marchio: figurativo

(512) Classi: **16, 35 41**

Priorità:

(141) Data di scadenza: **25/07/2026**



(219) Numero: **SM-M-201600143**

(730) Richiedente:

**OTTAVIANI Enio, Via Panoramica, 187 47842 San Giovanni in Marignano, Italy**

(541)

(220) Data di deposito: **25/07/2016**

(740) Consulente:

**NEGRINI LUISA  
Via 28 Luglio, 187 47893 Borgo Maggiore, RSM**

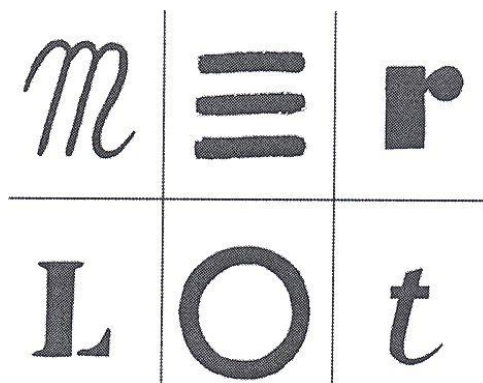

Tipo marchio: figurativo

(512) Classi: **32 33**

Priorità:

(141) Data di scadenza: **25/07/2026**

(219) Numero: **SM-M-201600144**

(730) Richiedente:

**PETRONE Silvio, Via San Marco I Traversa, n. 4  
84062 Olevano sul Tusciano Salerno, Italy**

(541)

(220) Data di deposito: **27/07/2016**

(740) Consulente:

**ERCOLANI CRISTINA  
Strada Caiese 30, 47891 Dogana, RSM**

**CAMPANIA CENTRO CASSA RURALE  
ARTIGIANA**

Tipo marchio: denominativo

(512) Classi: **36**

Priorità:

(141) Data di scadenza: **27/07/2026**



(219) Numero: **SM-M-201600145**

(730) Richiedente:

**COLORIFICIO SAMMARINESE SA, Via del  
Camerario, 7 47891 Falciano, RSM**

(541)

(220) Data di deposito: **27/07/2016**

(740) Consulente:

**DE BERARDINIS FRANCO  
Via O. Scavino, 10, 47891 Falciano, RSM**

## **SAMOLINE**

Tipo marchio: denominativo

(512) Classi: **1, 2 19**

Priorità:

(141) Data di scadenza: **27/07/2026**

(219) Numero: **SM-M-201600146**

(730) Richiedente:

**RSM ARREDAMENTI S.r.l., Via Cinque Febbraio,  
75 47895 Domagnano, RSM**

(541)

(220) Data di deposito: **03/08/2016**

(740) Consulente:

## **CUCINENONSOLO MODERNO LUXURY RUSTICO**

Tipo marchio: misto/complesso

(512) Classi: **11, 20, 21 37**

Priorità:

(141) Data di scadenza: **03/08/2026**

**cucine**NONSOLO  
MODERNO · LUXURY · RUSTICO

(219) Numero: **SM-M-201600148**

(730) Richiedente:

**POLARIS DESIGNED FOR LIVING S.r.l., Via  
Euclide, 8 47121 Forlì, Italy**

(541)

(220) Data di deposito: **04/08/2016**

(740) Consulente:

**NEGRINI LUISA  
Via 28 Luglio, 187 47893 Borgo Maggiore, RSM**

Tipo marchio: figurativo

(512) Classi: **20, 24 27**

Priorità:

(141) Data di scadenza: **04/08/2026**



PRIANERA

(219) Numero: **SM-M-201600149**

(730) Richiedente:

**FLEXFOR S.r.l., Corso della Repubblica, 19  
47121 Forlì, Italy**

(541)

**DORELAN**

Tipo marchio: denominativo

(512) Classi: **20, 24 35**

Priorità:

(141) Data di scadenza: **10/08/2026**

(220) Data di deposito: **10/08/2016**

(740) Consulente:

**BIANCHI ROBERTA  
Via O. Scavino, 10 47891 Rovereta, RSM**

**Repubblica di San Marino**

**Bollettino Marchi, Brevetti e Disegni**

**MARCHI/TRADEMARKS**

**Rinnovi/Renewals**

**USBM - N.4/2017**

(219) Numero/No

(141) Scadenza

|                       |                   |
|-----------------------|-------------------|
| <b>SM-M-200700095</b> | <b>02/05/2027</b> |
| <b>SM-M-200700146</b> | <b>24/07/2027</b> |
| <b>SM-M-200700166</b> | <b>21/08/2027</b> |
| <b>SM-M-200700167</b> | <b>21/08/2027</b> |
| <b>SM-M-200700182</b> | <b>28/09/2027</b> |
| <b>SM-M-200700185</b> | <b>08/10/2027</b> |
| <b>SM-M-200700205</b> | <b>07/12/2027</b> |
| <b>SM-M-200700206</b> | <b>07/12/2027</b> |

**Repubblica di San Marino**

**Bollettini Marchi, Brevetti e Disegni**

**MARCHI/TRADEMARKS**

**Decaduti/Lapsed**

**USBM - N.4/2017**

**SM-M-200700002**  
**SM-M-200700003**  
**SM-M-200700004**  
**SM-M-200700005**  
**SM-M-200700006**  
**SM-M-200700007**  
**SM-M-200700008**  
**SM-M-200700013**  
**SM-M-200700014**  
**SM-M-200700017**  
**SM-M-200700018**  
**SM-M-200700019**  
**SM-M-200700022**  
**SM-M-200700023**  
**SM-M-200700025**  
**SM-M-200700026**  
**SM-M-200700029**  
**SM-M-200700030**  
**SM-M-200700031**

**Repubblica di San Marino**

**Bollettino Marchi, Brevetti e Disegni**

**DISEGNI E MODELLI/**

**INDUSTRIAL DESIGNS**

**Domande /Applications**

**USBM - N.4/2017**

(219) N. Domanda:  
**SM-D-201700001**

(220) Data Deposito: **12/05/2017**  
Priorità:  
**003462902-0002 14/11/2016 EM**

(730) Richiedenti/Applicants:  
**FERRARI S.P.A., Via Emilia Est, 1163  
41100 MODENA, Italy**

(720) Inventori/Inventors:  
**MANZONI FLAVIO (Italy)**

(740) Consulente/Agent:  
**FEZZARDI, Antonio Via Consiglio dei Sessanta, 99  
47891 Dogana, RSM**

---

Titolo  
**AUTOMOBILE**

---

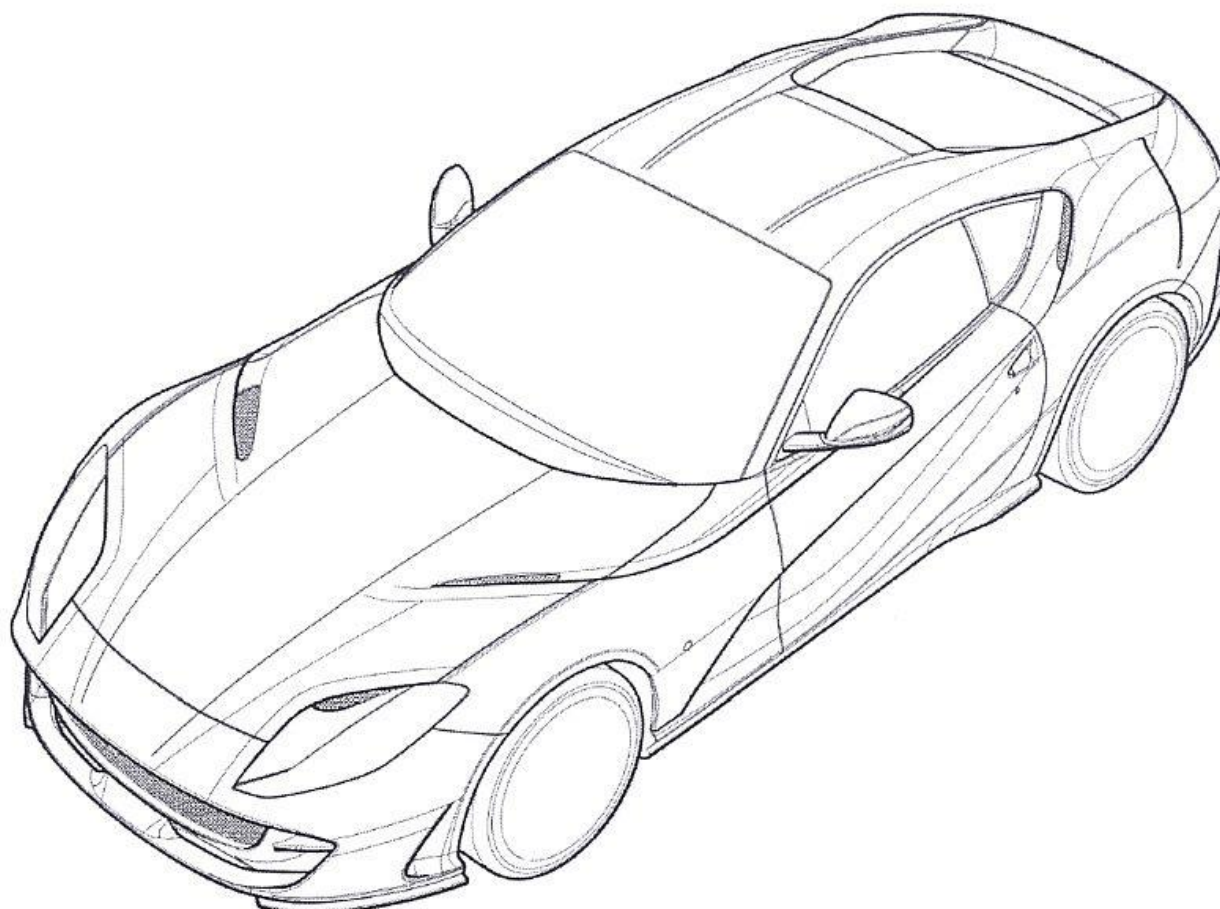



(219) N. Domanda:  
**SM-D-201700002**

(220) Data Deposito: **12/05/2017**  
Priorità:  
**003462969-0002 14/11/2016 EM**

(730) Richiedenti/Applicants:  
**FERRARI S.P.A., Via Emilia Est, 1163  
41100 MODENA, Italy**

(720) Inventori/Inventors:  
**MANZONI FLAVIO (Italy)**

(740) Consulente/Agent:  
**FEZZARDI, Antonio Via Consiglio dei Sessanta, 99  
47891 Dogana, RSM**

---

Titolo  
**AUTOMOBILE GIOCATTOLO**

---

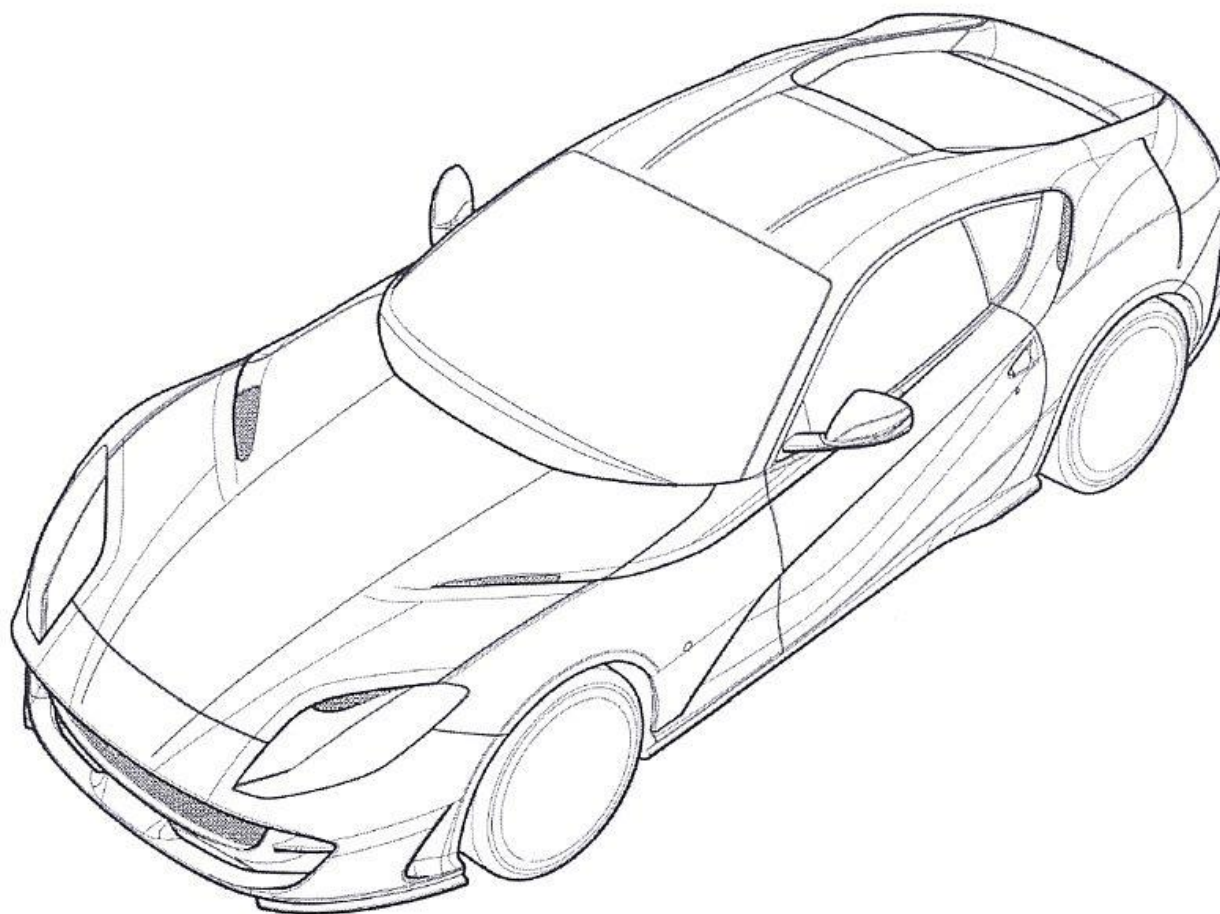

(219) N. Domanda:  
**SM-D-201700003**

(220) Data Deposito: **30/05/2017**  
Priorità:  
**003497106-0002 02/12/2016 EM**

(730) Richiedenti/Applicants:  
**FERRARI S.P.A., Via Emilia Est, 1163  
41100 MODENA, Italy**

(720) Inventori/Inventors:  
**MANZONI FLAVIO (Italy)**

(740) Consulente/Agent:  
**FEZZARDI, Antonio Via Consiglio dei Sessanta, 99  
47891 Dogana, RSM**

---

Titolo  
**AUTOMOBILE**

---

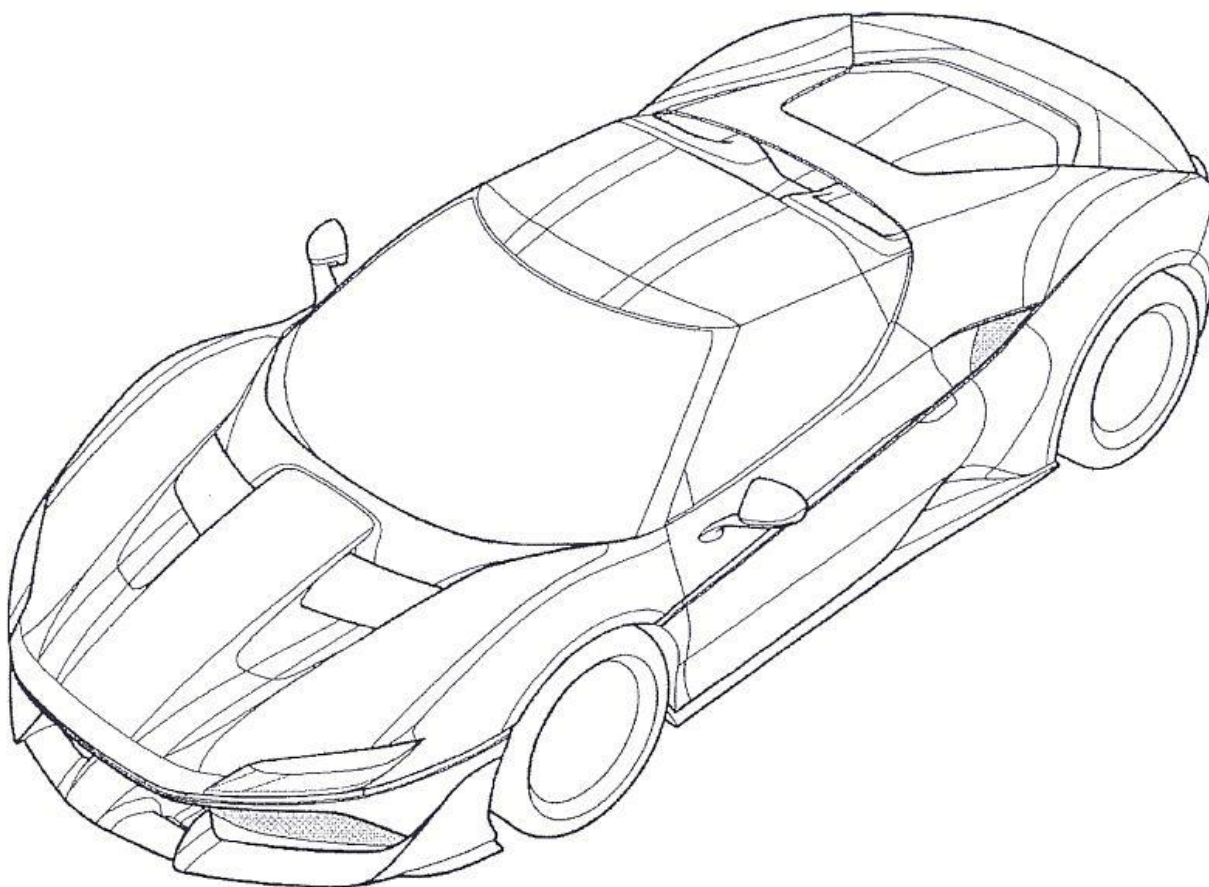

(219) N. Domanda:  
**SM-D-201700004**

(220) Data Deposito: **30/05/2017**  
Priorità:  
**003496975-0002 02/12/2016 EM**

(730) Richiedenti/Applicants:  
**FERRARI S.P.A., Via Emilia Est, 1163  
41100 MODENA, Italy**

(720) Inventori/Inventors:  
**MANZONI FLAVIO (Italy)**

(740) Consulente/Agent:  
**FEZZARDI, Antonio Via Consiglio dei Sessanta, 99  
47891 Dogana, RSM**

---

Titolo  
**AUTOMOBILE GIOCATTOLO**

---

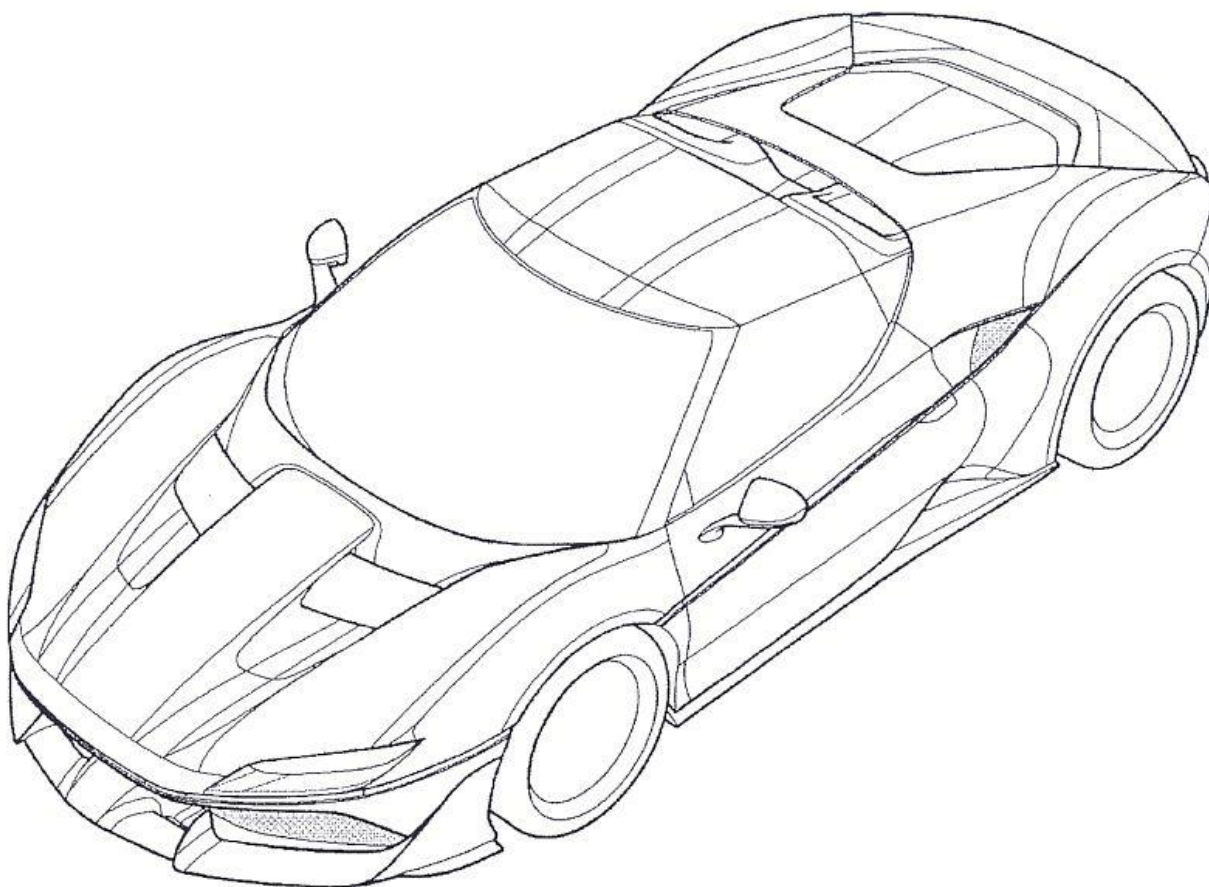

(219) N. Domanda:  
**SM-D-201700006**

(220) Data Deposito: **19/07/2017**  
Priorità:

(730) Richiedenti/Applicants:  
**G.M.A. S.R.L.**  
**Strada Andrea di Riccio, 8 47895 Domagnano RSM**

(720) Inventori/Inventors:  
**PISCAGLIA, Patrizio (Italy)**

(740) Consulente/Agent:  
**MONTEBELLI, Marco**  
**Piazza E. Enriquez, 22c 47891 Dogana, RSM**

---

Titolo  
**GIACCA**

---



**Repubblica di San Marino**

**Bollettino Marchi, Brevetti e Disegni**

**DISEGNI E MODELLI/**

**INDUSTRIAL DESIGNS**

**Rinnovi/Renewals**

**USBM - N.4/2017**

**SM-D-200700003**

**SM-D-201200004**

**SM-D-201200005**

# COMUNICAZIONI VARIE

## BREVETTI

### ANNULLAMENTO DICHIARAZIONI DI DECADENZA DI BREVETTI

**SM-T-201600036**

### EMENDAMENTI A DESCRIZIONE E RIVENDICAZIONI DI BREVETTO CONCESSO

**SM-T-201400041** 

### VARIAZIONE SEDE LEGALE

La società **INFECTIOUS DISEASE RESEARCH INSTITUTE** ha variato la propria sede legale in **1616 Eastlake Avenue East, Suite 400, Seattle, 98102 Washington, U.S.A.** per il seguente brevetto:

**SM-T-201600437**

### VARIAZIONE RAGIONE SOCIALE

La società **MODA E TECNOLOGIA S.R.L.** ha variato la propria ragione sociale in **MODA E TECNOLOGIA S.R.L. CON UNICO SOCIO** per il seguente brevetto:

**SM-T-201700308**

# MARCHI

## VARIAZIONE RAGIONE SOCIALE

La società **CITIZEN HOLDINGS KABUSHIKI KAISHA (ANCHE OPERANTE COME CITIZEN HOLDINGS CO., LTD)** ha variato la propria ragione sociale in **CITIZEN TOKEI KABUSHIKI KAISHA (ANCHE OPERANTE COME CITIZEN WATCH CO., LTD)**

per il seguente Marchio:

**SM-M-200200129**

La società **PANEUROPA SAN MARINO** ha variato la propria ragione sociale in **FONDAZIONE PANEUROPEA SAMMARINESE** per il seguente Marchio:

**SM-M-200700182**

## VARIAZIONE SEDE LEGALE

La società **AMERICAN-CIGARETTE COMPANY (OVERSEAS) LIMITED**, ha variato la propria sede legale in **Route de France 17 - 2926 Boncourt Svizzera** per i seguenti Marchi:

**SM-M-200100045**

**SM-M-200100046**

La società **ROTHMANS OF PALL MALL LIMITED**, ha variato la propria sede legale in **Route de France 17 - 2926 Boncourt Svizzera** per i seguenti Marchi:

**SM-M-201200137**

**SM-M-201500128**

La società **INTERNATIONAL BRAND FIRM LTD** ha variato la propria sede legale in **207, Regent Street, 3RD Floor, W1B 3HH - Londra** per il seguente Marchio:

**SM-M-201500159**



La società **KOTON MAGAZACILIK TEKSTIL SANAYI VE TICARET A.S.** ha variato la propria sede legale in **Ayazaga Mah. Ayazaga Yolu No:3 A-B 34396 Maslak/Sisli Istanbul Turkia** per il seguente Marchio:

**SM-M-200700167**

La società **VITACOMPLEX S.R.L.** ha variato la propria sede legale in **Strada Caiese, 42 47891 Dogana RSM** per i seguenti marchi:

**SM-M-200800176**

**SM-M-201100122**

La Sig.ra **PAJOT JOSIANE** ha variato la propria sede legale in **Strada Caiese, 42 47891 Dogana RSM** per il marchio **SM-M-201100079**

#### TRASCRIZIONE

Trascrizione Marchi N. **SM-M-201400090** e **SM-M-201400091** dalla società **VANGUARD SYSTEM** alla **GLOBAL SISTEMI S.R.L. con sede in Via Gandhi, 9 47121 Forlì Italia**

Trascrizione Marchi N. **SM-M-200900096** **SM-M-200900122** **SM-M-201600037** dalla società **THOMSON REUTERS GLOBAL RESOURCES (unlimited company di diritto irlandese)** alla **CAMELOT UK BIDCO LIMITED, (a limited company organized according to the laws of England and Wales) 77 Hatton Garden, London EC1N 8JS UNITED KINGDOM**

## ERRATA CORRIGE

Nel Bollettino nr. 03/2017 nella sezione variazione sede legale brevetti, c'è un errore nella ragione sociale per il brevetto **SM-T-201700145**,

Il nome corretto è **ANNOVATION BIOPHARMA INC.**

Nel Bollettino nr. 01/2017 c'è un errore nell'indirizzo del richiedente per il brevetto **SM-T-201400095**,

L'indirizzo corretto è **EQUOCLIMA S.R.L. Via Garibaldi, 66 26030 Gabbioneta Binanuova Cremona**